

天台四教儀科

釋題目

明錄者

釋儀文

正明時教

畧敘名義

二分門別釋

結畧指廣

畧敘名義

畧敘名義

總示

別列

結前起後

別列

五時

八教

列名

前頭

二分門別釋

分章

別釋

時儀合明

詳示化法

二時儀合明

正明時儀

結前起後

料揀時味

約時辨教

約前四時明四教

約第五時辨問題

正明

結前

正明

頓教

漸教

別釋

約部判

約部判

約部明頓

約部明漸

約部明判

約部明引

約部明味

約部判

約部明頓

約部明漸

約部明判

約部明引

約部明味

漸教

總標

別釋

總結

漸初(阿舍)

約部

約時

約味

漸中(方等)

對機示處

約喻頭身

漸末(般若)

寢頓施漸

對機示處

約喻頭身

漸中(方等)

約部教明

約時味判

約部教明

判部收經

部中用教

約部教明

約部教明

約部教明

約部教明

約部教明

約部教明

約部教明

約部教明

約部教明

約部教明

約部教明

約部教明

約部教明

約部教明

約部教明

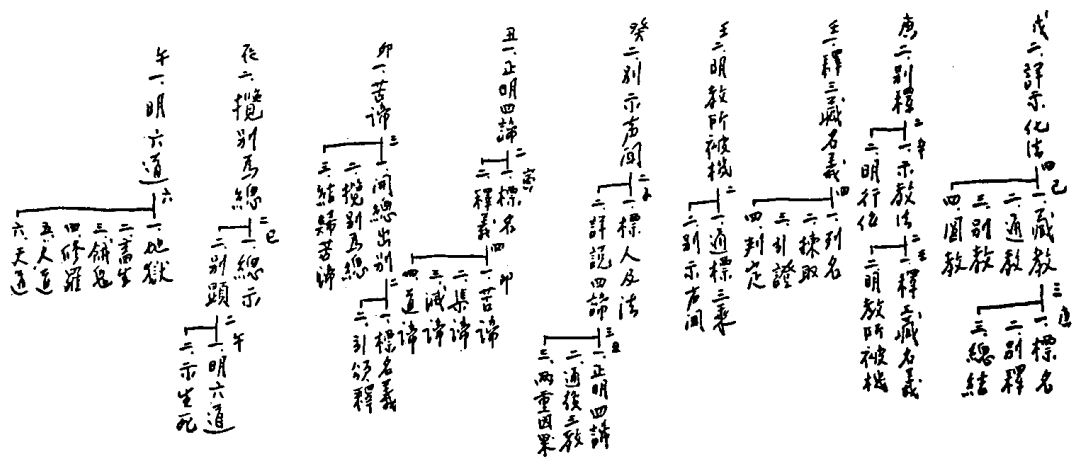
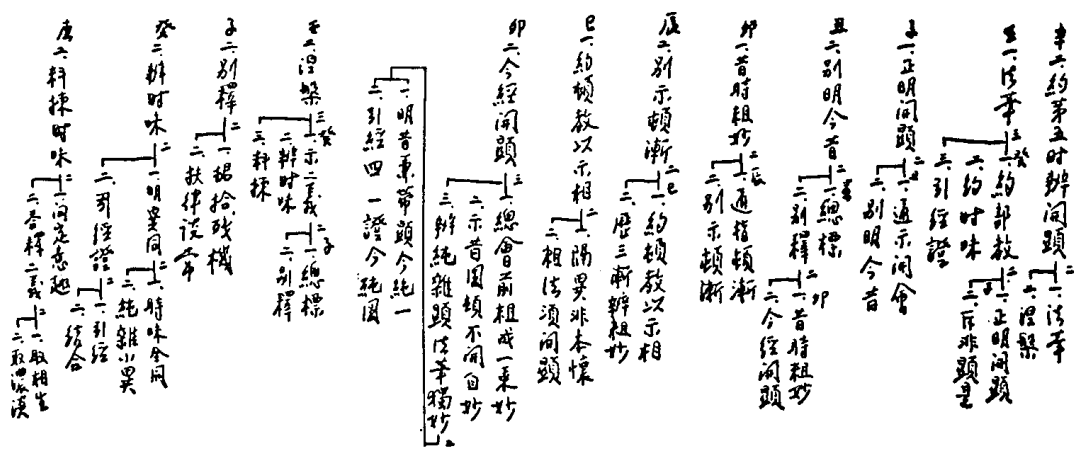

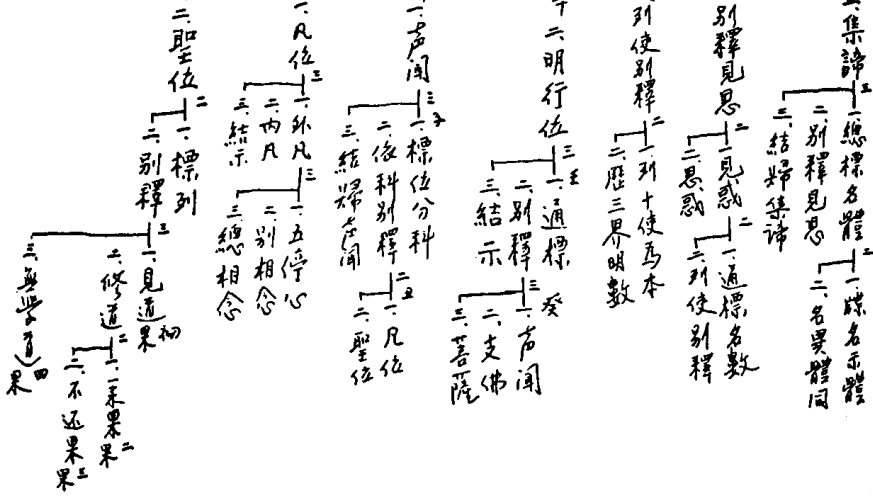

附：(表一)

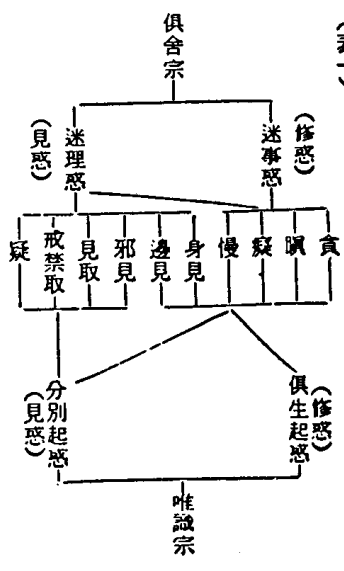

(表二)

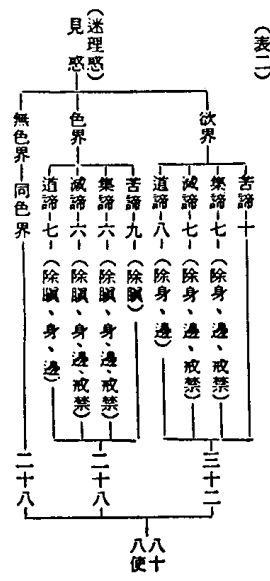

(表三)

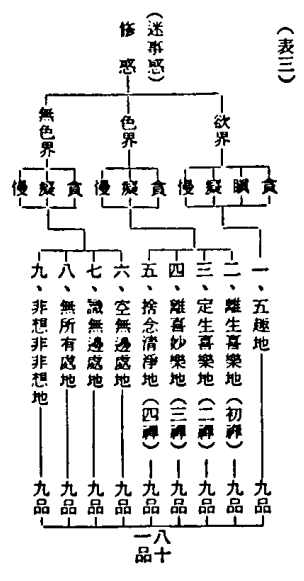

表

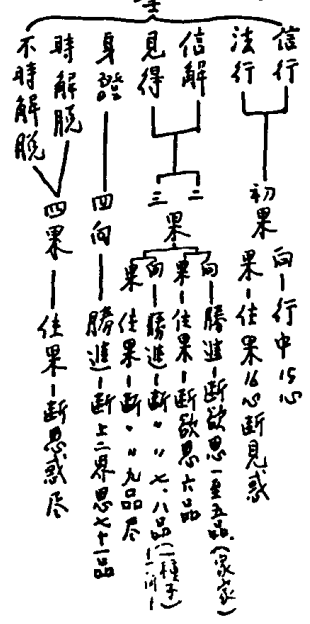

八忍八智斷見惑

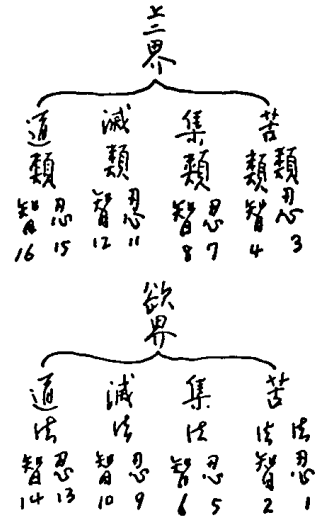

欲界九品思惑

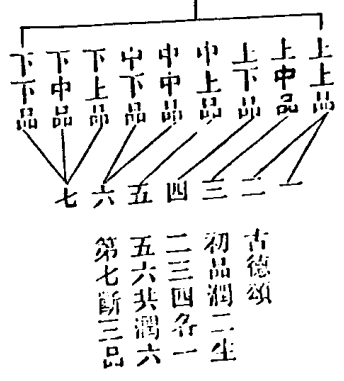

二果：二果向，斷三四品思特，名「家家」
 聖者。保舍頌曰：

欲斷三四品 三二生家家
 斷五至二向 斷六一未果
 斷七或八品 一生名一間
 此則第三向 斷九不還果

三果：七種不還，一中般，二生般，三有行般

四無行般，五上流般，六行多色，七現般
 九種不還，即中生，上流，各分三類。

中般一速般，非速般，經久般。

生般一全般，有行般，無行般。

上流一全超，半超，福沒。

四果：阿羅漢有六種：一退法，二思法，

三護法，四安住法，五堪達法，

六不動法。

七賢位
修觀行相

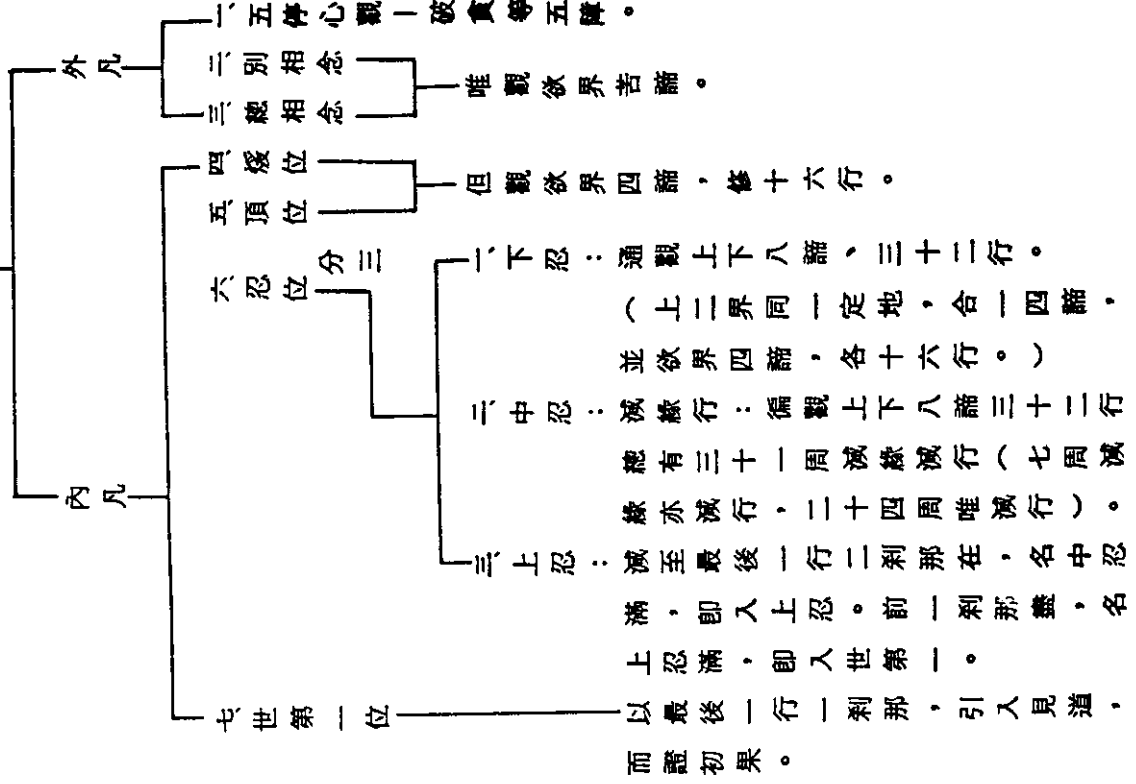

中忍滅緣滅行表

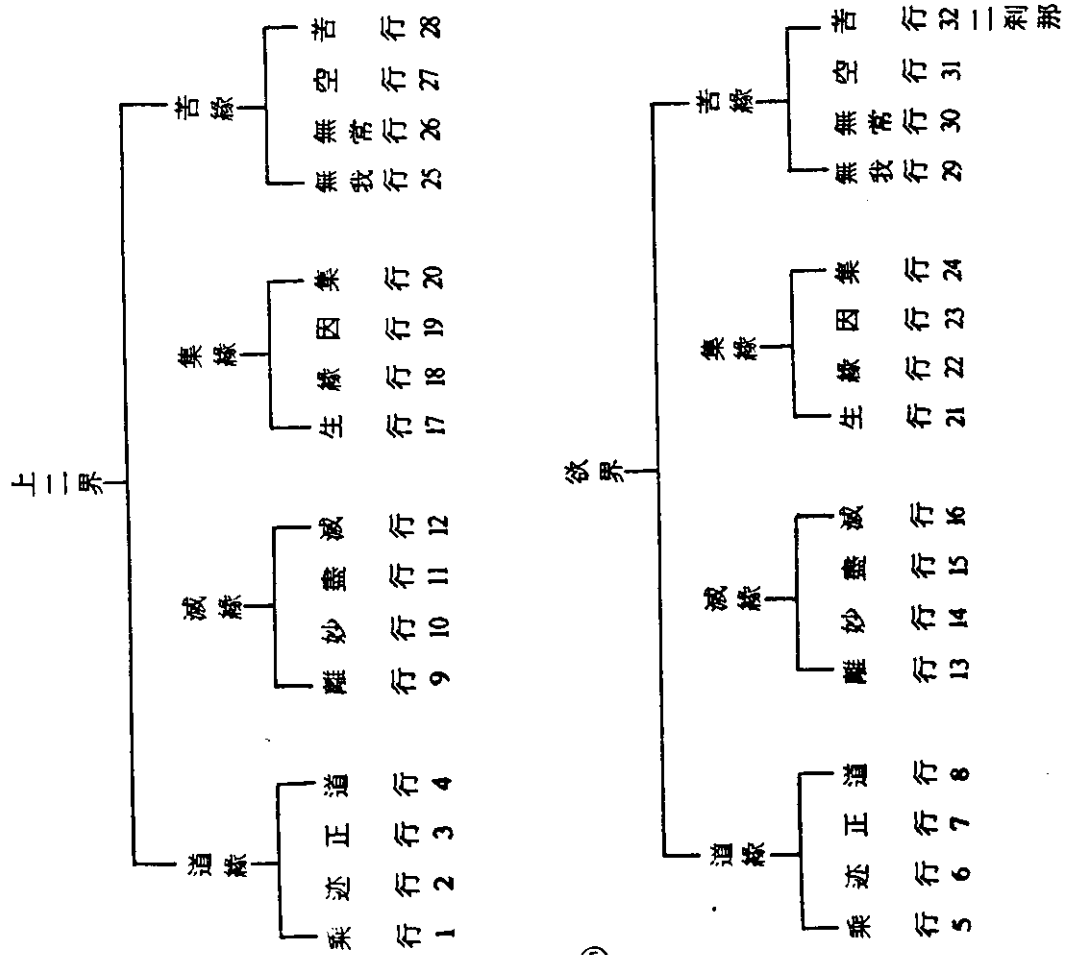

九想

(名數) 又作九相。於人之屍相起九種之觀想。是為觀禪不淨觀之一種。即使貪着五欲之法。起美好耽戀之迷想者。覺知人之不淨。除其貪欲之觀想也。一脹想。死屍之膨脹也。二青瘀想。風吹日曝而死屍之色變也。三壞想。死屍之破壞也。四血塗想。破壞已而血肉塗地也。五膿爛想。膿爛腐敗也。六噉想。鳥獸來噉死屍也。七散想。鳥獸噉後而筋骨頭手分裂散也。八骨想。血肉既盡。只有白骨狼籍也。九燒想。白骨又火燒歸於灰土也。見智度論。

八背捨

(名數) 新曰八解脫。

八解脫

(術語) 一內有色想觀外色解脫。二內無色想觀外色解脫。三淨解脫。身作證具足住。四空無邊處解脫。五識無邊處解脫。六無所有處解脫。七非想非非想處解脫。八滅受想定。身作證具足住。

八勝處

(名數) 發勝知勝見以捨貪愛之八

種禪定也。是為起勝知勝見之依處。故名勝處。○內有色想觀外色少勝處。內心有色想。故云內有色想。又以觀道未增長。若觀多色。則恐難攝持。故觀少色。謂為觀外色少。但觀內身之不淨。或觀少許之外色。清淨也。○內有色想觀外色多勝處。內心有色想之義如上。但以行人之觀道漸熟。多觀外色亦無妨。諦觀一死屍而至於十百千萬之死屍。若觀一胖脹時。悉觀一切之胖脹。觀廣大之外色。清淨。謂為觀外色多。○內無色想觀外色少勝處。觀道漸為勝妙。雖觀外色。而內心不存色想。故曰內無色想。觀外色少之義。如第一勝處。又觀淨不淨亦如初。○內無色想觀外色多勝處。內心不留色想。故曰內無色想。觀外色多之義。如第二勝處。觀淨不淨如前。以上四者。淨不淨雜觀也。俱舍說唯淨觀。○青勝處。觀外之青色。轉變自在。使少為多。使多為少。於所見之青相。不起法愛也。○黃勝處。觀黃色。而不起法執。如青勝處。○赤勝處。觀赤色。如青勝處。○白勝處。觀白色。如青勝處。

子 二 別釋 二 緣覺 二 標所宣教
 二 獨覺 二 解釋教義
 三 結名

酉 二 解釋教義 二 通列所滅之境
 二 對四諦辨開合

癸 三 菩薩 二 標人
 二 明位 二 總標
 二 別明

丑 二 別明 二 發願修行 二 發願
 二 果滿願遂 二 修行

卯 二 修行 二 結前生後
 二 止明修行 二 總示
 二 別釋

巳 二 別釋 三 祇行因 二 通標
 二 百劫種相 二 示相
 三 六度滿相 三 總結

午 二 百劫種相 二 明種相
 二 釋福義

午 三 六度滿相 二 標
 二 釋

寅 二 果滿願遂 二 成道經時
 二 斷結成佛
 三 化度生
 四 緣盡入滅

乙 二通教 三標

二釋 四釋
一畧釋名義
二廣明位次
三總揀滅通
四結示部教

辛 二畧釋名義 二通前後釋
二就當教釋

辛 二廣明位次 二明高教位 四會同
二通前後位 二詳示
二引證

辛 二通前後位 二雙標
二雙釋 二釋通前後
二釋通後 二正釋
二料揀

辛 二料揀 二問
二答 二約通教定三根
二約別圓分真似

辛 二總揀滅通 二問
二答 二縱許
二裁奪

癸 二裁奪 二雖同而異
二別釋要義 二釋小抄
二釋大巧

丑 二釋大巧 二正明大巧
二兼容攝小

乙 三別教 三標

二釋 二畧釋名義 二正釋
二正明行位 二引證
三結 三別示隨機

辛 二正明行位 二畧示

二廣明 二總列諸經辨位 二正到
二別依環瑠明位 二辨意

癸 二別依環瑠明位 二述意

二正明 二科判
二細釋

丑 二細釋 二凡位 二外凡(十信)
二聖位 二內凡(三賢)

黃 二聖位 二因位 二十地
二果位 二妙淨

辛 三別示隨機 二正明 二正示教道
二結功 二借別名通
三借別明因

乙 圓教 ^三 標 ^二 釋 ^一 釋名義 ^二 示圖義 ^三 明位次 ^二 明功用

辛 明位次 ^二 總明 ^一 別釋 ^二 依經明位 ^一 即判位

癸 依經明位 ^二 依諸經通示 ^一 據二經別明 ^二 標列 ^一 解釋

甲 二解釋 ^二 凡位 ^一 外凡 ^二 內凡 ^三 釋五品義 ^一 結位示同

辰 二釋五品義 ^五 隨喜 ^二 隨通 ^三 正行六度 ^四 正行六度

午 內修三觀正行 ^一 引經五名 ^二 徵釋現境

附：

釋現義中章安天台八教大意原文：

初言隨喜者。隨喜妙法也。法即心法及生佛法。此法即心此心即法三無差別。凡樂一如如即實相。實相遍相百界三千。百界三千無非實相。故經云。諸法實相即指諸佛權實法也。所謂如是相性體力等。即百界三千也。妙心體具具不出心。猶如金體具足眾器具不出金。故名真心以之為妙。妙心是境妙智是觀。觀境不二能照能遮。所言境者。具三諦也。具心即空真諦境也。具心即假俗諦境也。具心即中中道第一義諦也。知真即空觀。知俗即假觀。知中即中觀。常境無相常智無緣。無緣而緣無非三觀。無相而相三諦宛然。

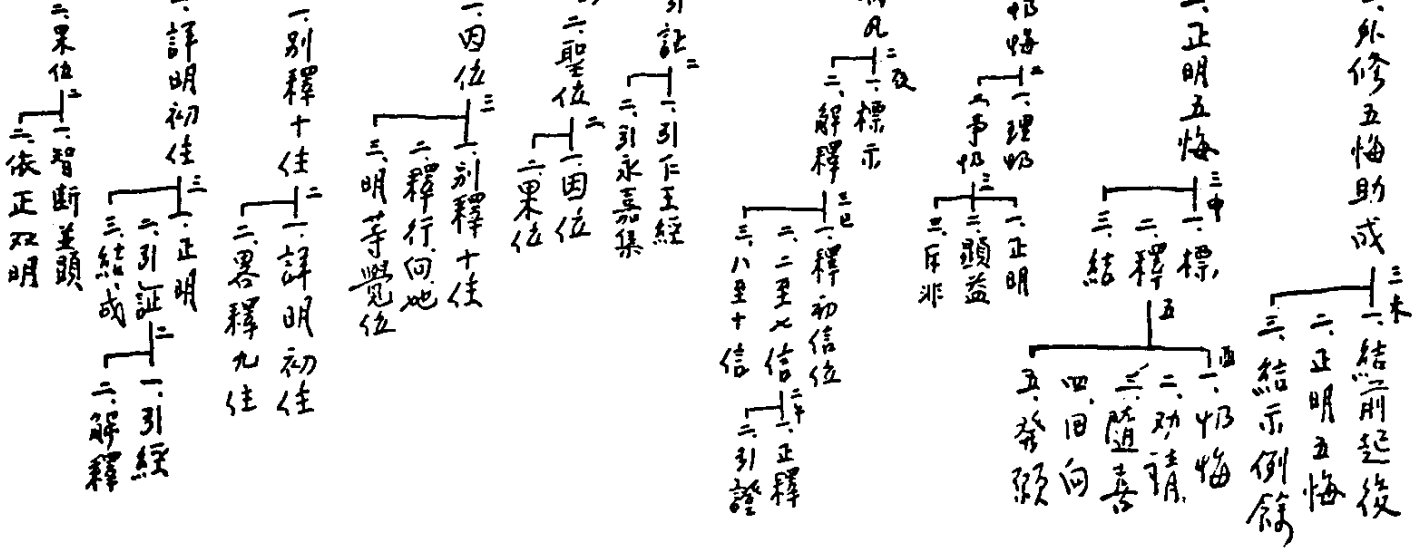

佛即六

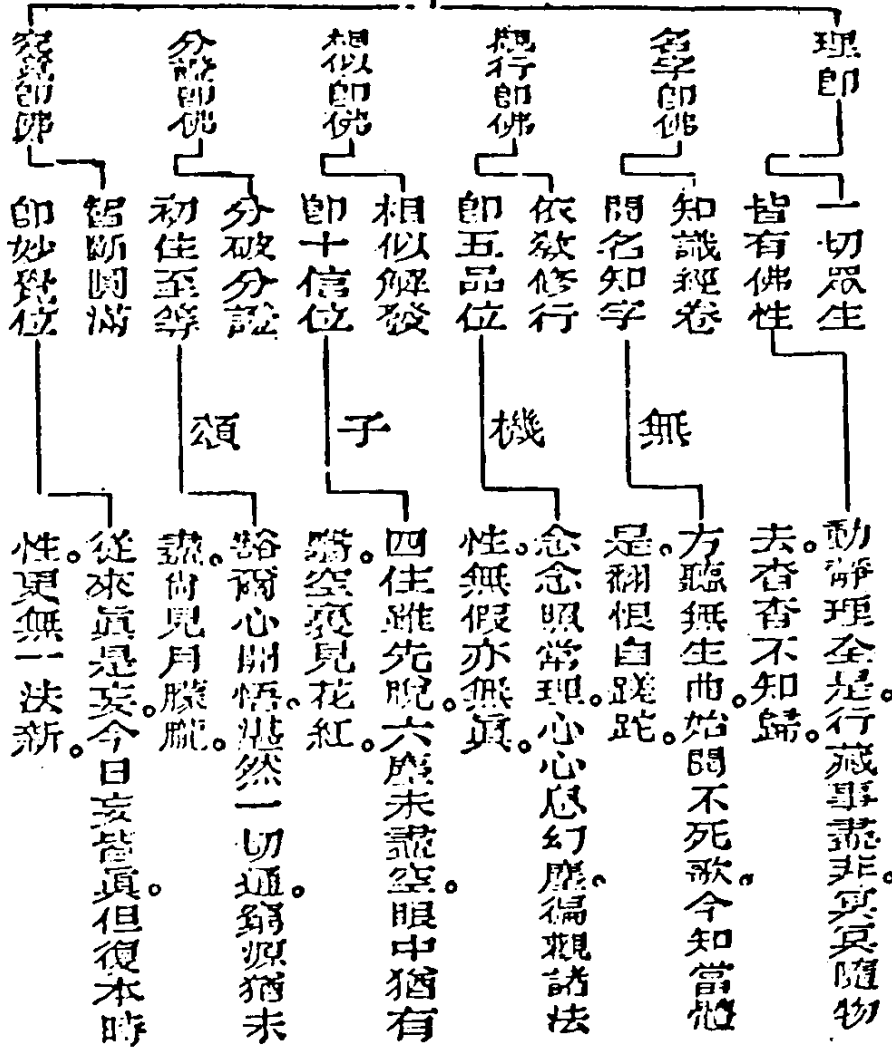

癸二六即判位
 一 畧敘所以
 二 正明六即
 三 釋六即名
 四 結益勸學

二畧示現法

二總示

二別說

二二十五方便

二十乘現法

二十五方便

二標列

二別釋

三結示

二具五緣
二訶五欲
三棄五蓋
四調五事
五行五法

二結畧指廣

二結前畧錄

二勸尋廣文
三示異諸家

廿五方便

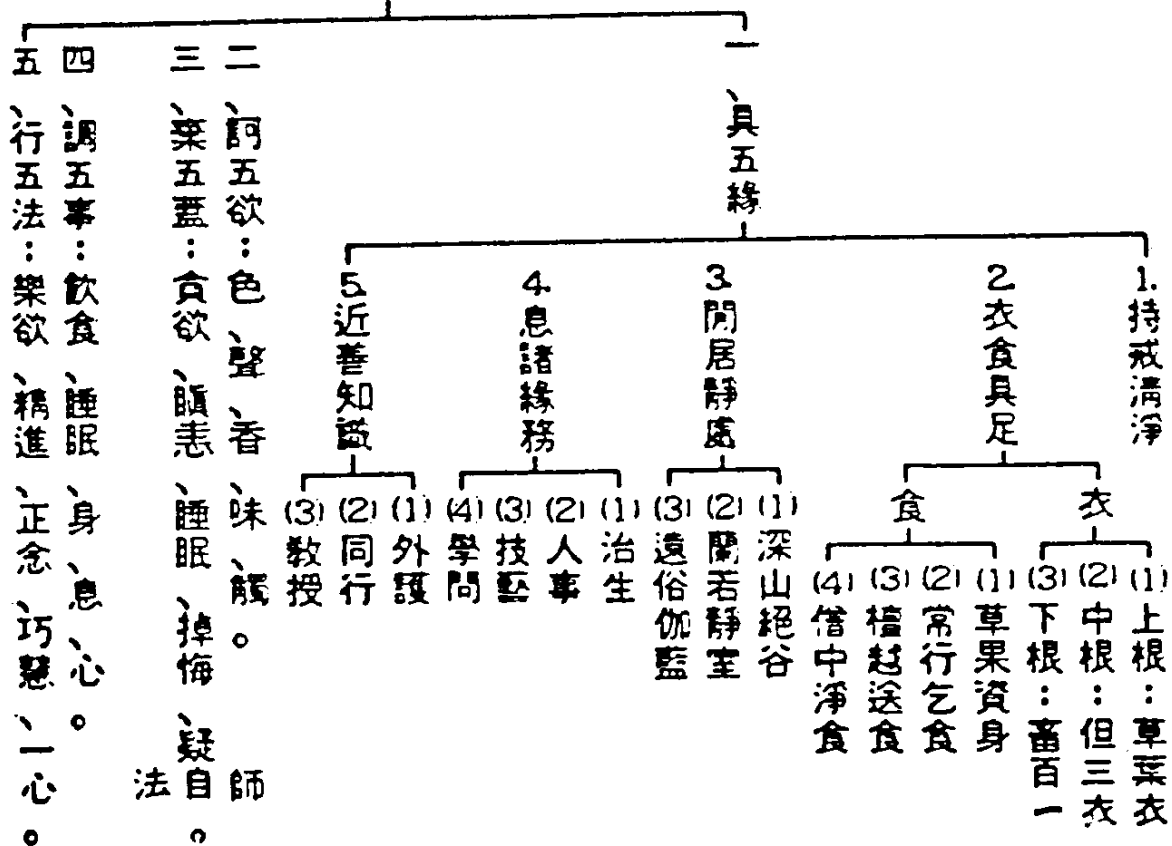

附：十乘觀法中所引法華經譬喻品文：

舍利弗！爾時長者，各賜諸子等一大車。其車高廣，衆寶莊校，周匝欄楯，四面懸鈴。又於其上張設幃蓋，亦以珍奇雜寶而嚴飾之。寶繩絞絡，垂諸華纓，重敷綰綖，安置丹枕。駕以白牛，膚色充潔，形體姝好。有大筋力，行步平正，其疾如風。又多僕從而侍衛之。

以上是長行文。此下偈頌：

爾時諸子	知父安坐	皆詣父所	而白父言	願賜我等	三種寶車	如前所許	諸子出來
當以三車	隨汝所欲	今正是時	唯垂給與	長者大富	庫藏衆多	金銀琉璃	車渠馬腦
以衆寶物	造諸大車	莊校嚴飾	周匝欄楯	四面懸鈴	金繩交絡	真珠羅網	張施其上
金華諸瓔	處處垂下	衆綵雜飾	周匝圍繞	柔軟繒纒	以為茵蓐	上妙細氎	價直千億
鮮白淨潔	以覆其上	有大白牛	肥壯多力	形體姝好	以駕寶車	多諸僕從	而侍衛之
以是妙車	等賜諸子	諸子是時	歡喜踊躍	乘是寶車	遊於四方	嬉戲快樂	自在無礙
……	乘此寶乘	直至道場	……				

天台四教儀科表終