

# 《佛說阿彌陀經》講表

○將釋此經，大科分四：

- 壹、解釋經題
- 貳、經文大意
- 參、隨文解釋
- 肆、結示勸修

今初。

壹、解釋經題

— 《佛說阿彌陀經》 —

釋別名

釋佛字

「佛」者覺也，具足三義

- 一、自覺
- 二、覺他
- 三、覺行圓滿

即此土能說之教主，釋迦牟尼佛。

釋說字

「說」者悅所懷也。佛以度生為懷，眾生成佛機熟，為說難信之法，令究竟解脫，故悅也。

釋阿彌陀

梵語「阿彌陀」，此云

- 無量光
- 無量壽

即所說彼土之導師，以四十八願接引信願念佛眾生，生極樂世界，永階不退者也。

釋通名

一切金口通名為「經」。此有五義：一、結蔓。二、顯示。三、繩墨。

四、出生。五、湧泉。

— 糅合《彌陀要解》 —

貳、經文大意

分二：初總標。二、別釋。

今初。

甲一、總標：

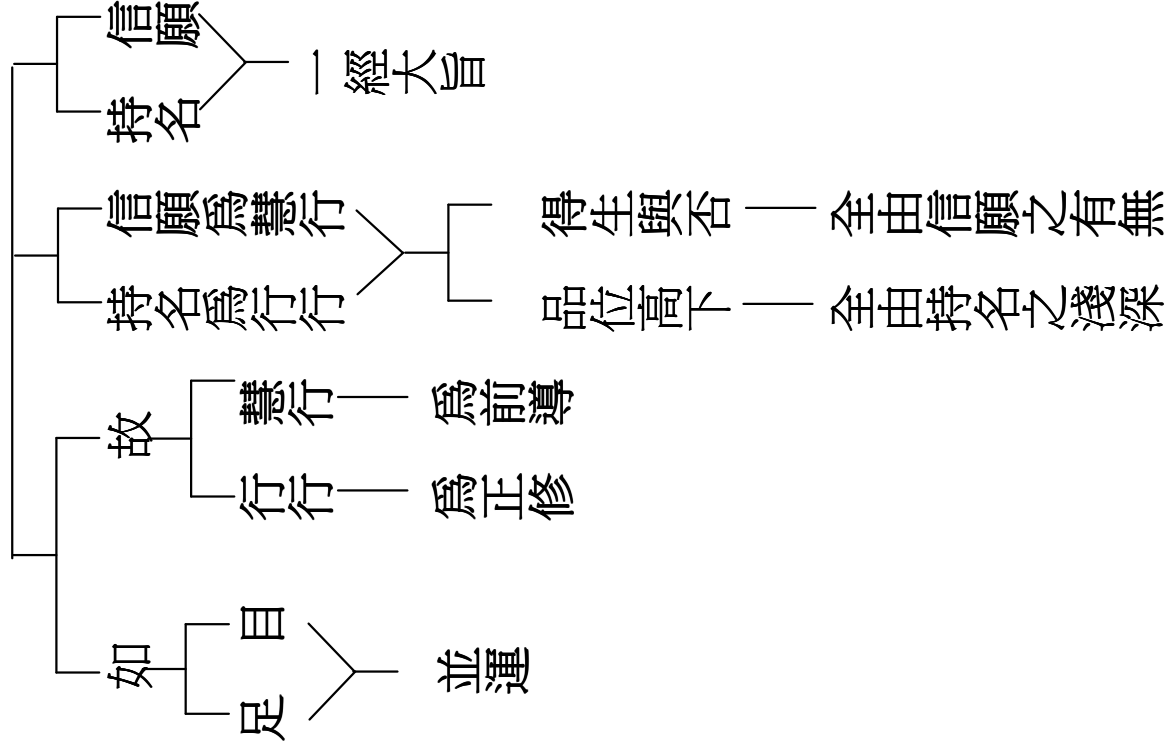

甲二、別釋 分三：初信。二願。三持名。

今初。

乙一、信

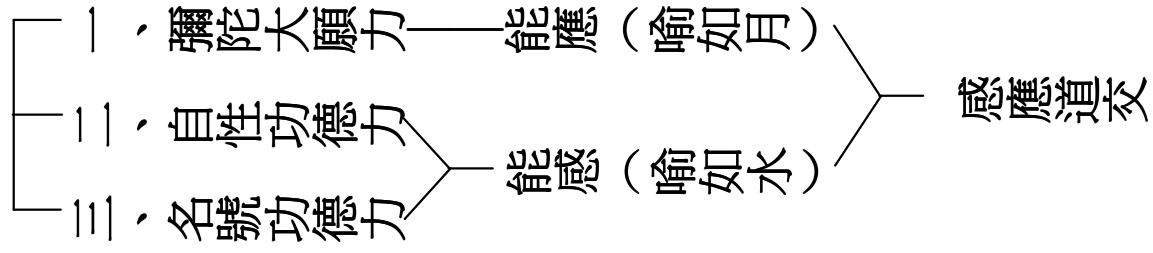

乙二、願

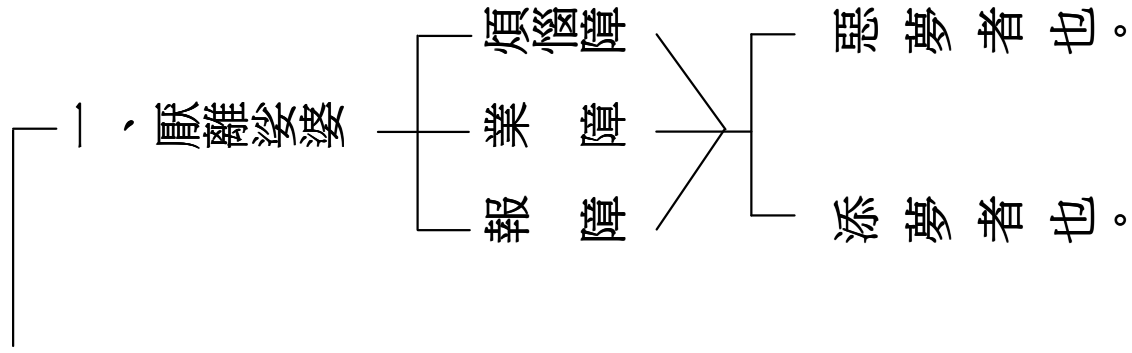

添夢者也。

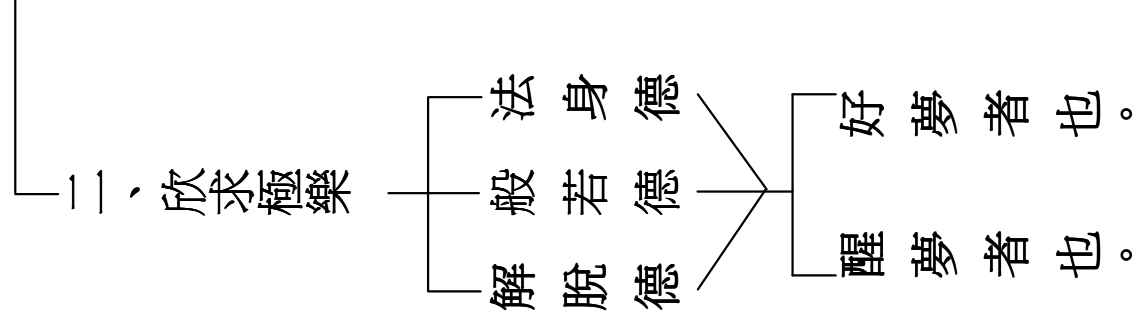

乙三、持名

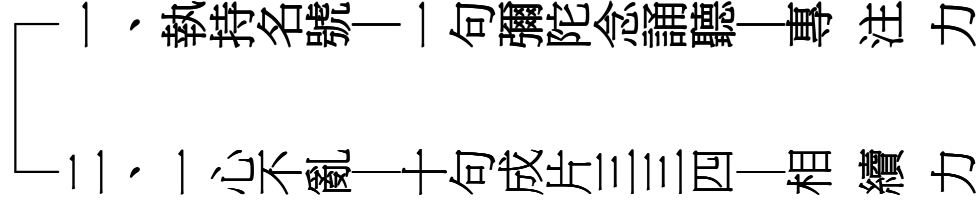

— 糅合《彌陀要解》 —

**參、隨文解釋**

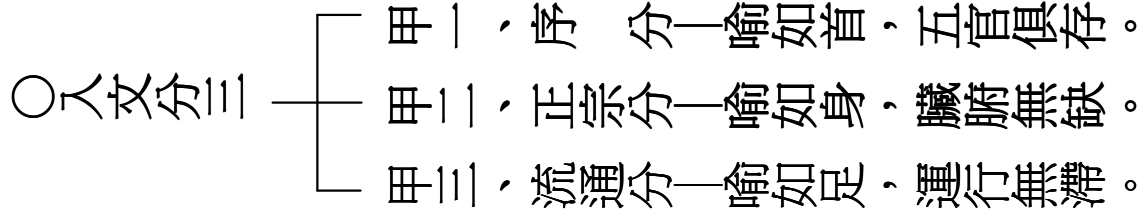

今初。

甲一、序分<sup>二</sup>

乙一、通序<sup>二</sup>

丙一、標法會時處……………如是我聞一時佛在舍衛國祇樹給孤獨園

丙二、引大眾同聞<sup>三</sup>

丁一、聲聞眾<sup>三</sup>

戊一、明類標數……………與大比丘僧千二百五十人俱

戊二、表位歎德……………皆是大阿羅漢眾所知識

戊三、列上首名……………長老舍利弗摩訶目犍連摩訶迦葉摩訶迦旃延摩訶  
俱絺羅離婆多周利槃陀伽難陀阿難陀羅 羅憍梵  
波提賓頭盧頗羅墮迦留陀夷摩訶劫賓那薄拘羅阿  
樓駄如是等諸大弟子

丁二、菩薩眾……………并諸菩薩摩訶薩文殊師利法王子阿逸多菩薩乾陀訶提菩薩常精進菩薩與如是等諸大菩薩

丁三、天人眾……………及釋提桓因等無量諸天大眾俱

乙二、別序發起序……………爾時佛告長老舍利弗從是西方過十萬億佛土有世界名曰極樂其土有佛號阿彌陀今現在說法

### 甲二、正宗分<sup>三</sup>

乙一、廣陳彼土依正妙果以啓信<sup>一</sup>

丙一、依報妙<sup>二</sup>

丁一、徵釋<sup>二</sup>

戊一、徵……………舍利弗彼土何故名爲極樂

戊二、釋<sup>二</sup>

己一、約能受用釋……………其國眾生無有眾苦但受諸樂故名極樂

己二、約所受用釋……………又舍利弗極樂國土七重欄楯七重羅網七重行樹皆是四寶周匝圍繞是故彼國名為極樂

### 丁二、廣釋<sup>二</sup>

#### 戊一、別釋所受<sup>二</sup>

己一、釋生處妙……………又舍利弗極樂國土有七寶池八功德水充滿其中池底純以金沙布地四邊階道金銀琉璃玻璃合成上有樓閣亦以金銀琉璃玻璃磑磑赤珠碼瑙而嚴飾之池中蓮華大如車輪青色青光黃色黃光赤色赤光白色白光微妙香潔

己二、結示佛力……………舍利弗極樂國土成就如是功德莊嚴

#### 戊二、合釋能受所受<sup>二</sup>



己一、約五根五塵明受用<sup>二</sup>

庚一、正明……………又舍利弗彼佛國土常作天樂黃金爲地晝夜六時雨天曼陀羅華其土眾生常以清旦各以衣祴盛眾妙華供養他方十萬億佛即以食時還到本國飯食經行

庚二、結示……………舍利弗極樂國土成就如是功德莊嚴

己二、約耳根聲塵明受用<sup>二</sup>

庚一、別明<sup>二</sup>

辛一、化有情聲<sup>二</sup>

壬一、鳥音法利……………復次舍利弗彼國常有種種奇妙雜色之鳥白鶴孔雀鸚鵡舍利迦陵頻伽共命之鳥是諸眾鳥晝夜六時出和雅音其音演暢五根五力七菩提分八聖道分如是等法其土眾生聞是音已皆悉念佛念法念僧

壬二、徵釋略顯……舍利弗汝勿謂此鳥實是罪報所生所以者何彼佛國  
土無三惡道舍利弗其佛國土尚無惡道之名何況有  
實是諸眾鳥皆是阿彌陀佛欲令法音宣流變化所作

辛二、化無情聲……舍利弗彼佛國土微風吹動諸寶行樹及寶羅網出微  
妙音譬如百千種樂同時俱作聞是音者自然皆生念  
佛念法念僧之心

庚二、總結……舍利弗其佛國土成就如是功德莊嚴

丙二、正報妙二

丁一、徵釋名號二

戊一、徵……舍利弗於汝意云何彼佛何故號阿彌陀

戊二、釋二

己一、約光明釋……舍利弗彼佛光明無量照十方國無所障礙是故號為

## 阿彌陀

己二、約壽命釋……………又舍利弗彼佛壽命及其人民無量無邊阿僧祇劫故名阿彌陀

丁二、別釋主伴<sup>二</sup>

戊一、別釋<sup>二</sup>

己一、主……………舍利弗阿彌陀佛成佛以來於今十劫

己二、伴……………又舍利弗彼佛有無量無邊聲聞弟子皆阿羅漢非是算數之所能知諸菩薩眾亦復如是

戊二、結示……………舍利弗彼佛國土成就如是功德莊嚴

乙二、特勸眾生應求往生以發願<sup>二</sup>

丙一、揭示無上因緣……………又舍利弗極樂國土眾生者皆是阿鞞跋致其中多  
有一生補處其數甚多非是算數所能知之但可以無  
量無邊阿僧祇說

丙二、特勸淨土殊勝……………舍利弗眾生聞者應當發願願生彼國所以者何得與  
如是諸上善人俱會一處

乙三、正示行者執持名號以立行<sup>二</sup>

丙一、正示無上因果……………舍利弗不可以少善根福德因緣得生彼國舍利弗若  
有善男子善女人聞說阿彌陀佛執持名號若一日若  
二日若三日若四日若五日若六日若七日一心不亂  
其人臨命終時阿彌陀佛與諸聖眾現在其前是人終  
時心不顛倒即得往生阿彌陀佛極樂國土

丙二、重勸……………舍利弗我見是利故說此言若有眾生聞是說者應當  
發願生彼國土

甲三、流通分<sup>二</sup>

乙一、普勸<sup>三</sup>

丙一、勸信流通<sup>二</sup>

丁一、略引標題<sup>六</sup>

戊一、東方……………舍利弗如我今者讚歎阿彌陀佛不可思議功德之利東方亦有阿鞞佛須彌相佛大須彌佛須彌光佛妙音佛如是等恆河沙數諸佛各於其國出廣長舌相覆三千大千世界說誠實言汝等眾生當信是稱讚不可思議功德一切諸佛所護念經

戊二、南方……………舍利弗南方世界有日月燈佛名聞光佛大燄肩佛須彌燈佛無量精進佛如是等恆河沙數諸佛各於其國出廣長舌相覆三千大千世界說誠實言汝等眾生當信是稱讚不可思議功德一切諸佛所護念經

戊三、西方……………舍利弗西方世界有無量壽佛無量相佛無量幢佛大光佛大明佛寶相佛淨光佛如是等恆河沙數諸佛各於其國出廣長舌相 覆三千大千世界說誠實言汝等眾生當信是稱讚不可思議功德一切諸佛所護念經

戊四、北方……………舍利弗北方世界有燄肩佛最勝音佛難沮佛日生佛網明佛如是等恆河沙數諸佛各於其國出廣長舌相 覆三千大千世界說誠實言汝等眾生當信是稱讚不可思議功德一切諸佛所護念經

戊五、下方……………舍利弗下方世界有師子佛名聞佛名光佛達摩佛法幢佛持法佛如是等恆河沙數諸佛各於其國出廣長舌相 覆三千大千世界說誠實言汝等眾生當信是稱讚不可思議功德一切諸佛所護念經

戊六、上方……………舍利弗上方世界有梵音佛宿王佛香上佛香光佛大  
燄肩佛雜色寶華嚴身佛娑羅樹王佛寶華德佛見一  
切義佛如須彌山佛如是等恆河沙數諸佛各於其國  
出廣長舌相 覆三千大千世界說誠實言汝等眾生  
當信是稱讚不可思議功德一切諸佛所護念經

丁二、徵釋經題……………舍利弗於汝意云何何故名爲一切諸佛所護念經舍  
利弗若有善男子善女人聞是經受持者及聞諸佛名  
者是諸善男子善女人皆爲一切諸佛之所護念皆得  
不退轉於阿耨多羅三藐三菩提是故舍利弗汝等皆  
當信受我語及諸佛所說

丙二、勸願流通……………舍利弗若有人已發願今發願當發願欲生阿彌陀佛  
國者是諸人等皆得不退轉於阿耨多羅三藐三菩提  
於彼國土若已生若今生若當生是故舍利弗諸善男  
子善女人若有信者應當發願生彼國土

丙三、勸行流通<sup>二</sup>

丁一、諸佛轉讚……………舍利弗如我今者稱讚諸佛不可思議功德彼諸佛等亦稱讚我不可思議功德而作是言釋迦牟尼佛能爲甚難希有之事能於娑婆國土五濁惡世劫濁見濁煩惱濁眾生濁命濁中得阿耨多羅三藐三菩提爲諸眾生說是一切世間難信之法

丁二、教主結歎……………舍利弗當知我於五濁惡世行此難事得阿耨多羅三藐三菩提爲一切世間說此難信之法是爲甚難

乙二、結勸……………佛說此經已舍利弗及諸比丘一切世間天人阿修羅等聞佛所說歡喜信受作禮而去



肆、結示勸修

分二：初、結示法要。二、舉頌勸修。 今初。

甲一、結示法要——「一句彌陀，信願具足。」

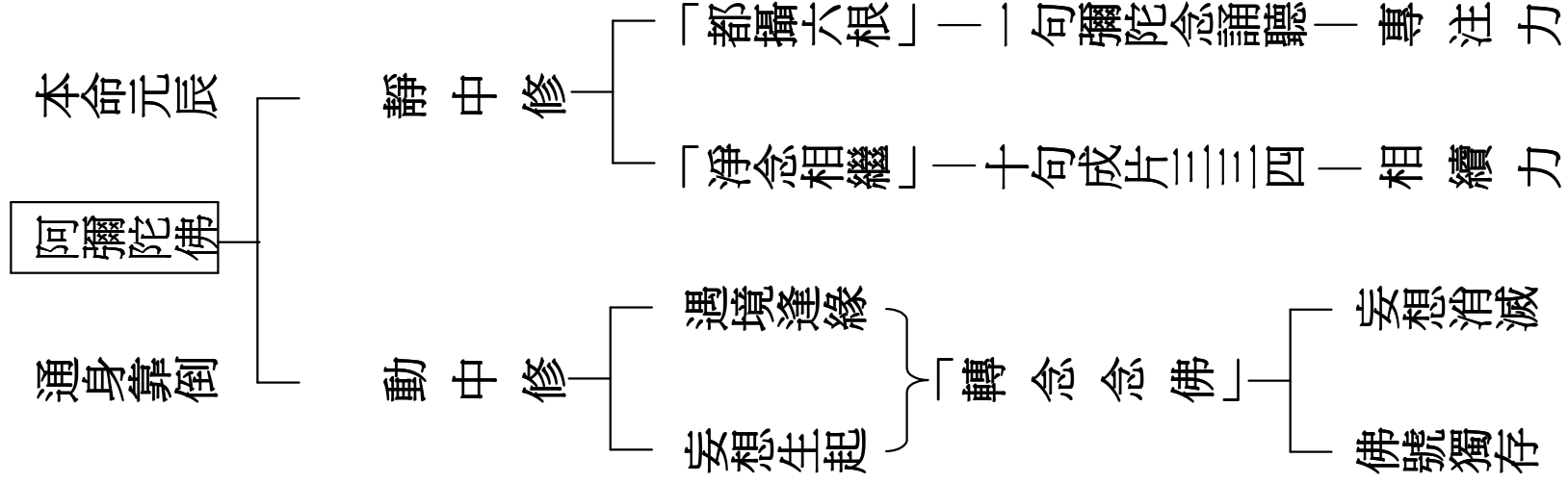

## 甲二、學頌勸修

### ○頌一：

委骸回視積如山，別淚翻成四海瀾；  
世界到頭終有壞，人生彈指有何歡？  
成男作女經千，戴角披毛歷萬端，  
不向此身生淨土，投胎一錯悔時難！

### ○頌二：

一句彌陀法中王，無邊妙義廣含藏。  
十念往生成正覺，不在世間論短長。