

佛說阿彌陀經補充講表

（恭錄自《彌陀要解》）

○ 附表一——「六種成就」

「如是」	——	標信順。
「我聞」	——	標師承。
「一時」	——	標機感。
「佛」	——	標教主。
「舍衛」等	——	標說經處也。

○ 附表二——總標極樂「依正二有」

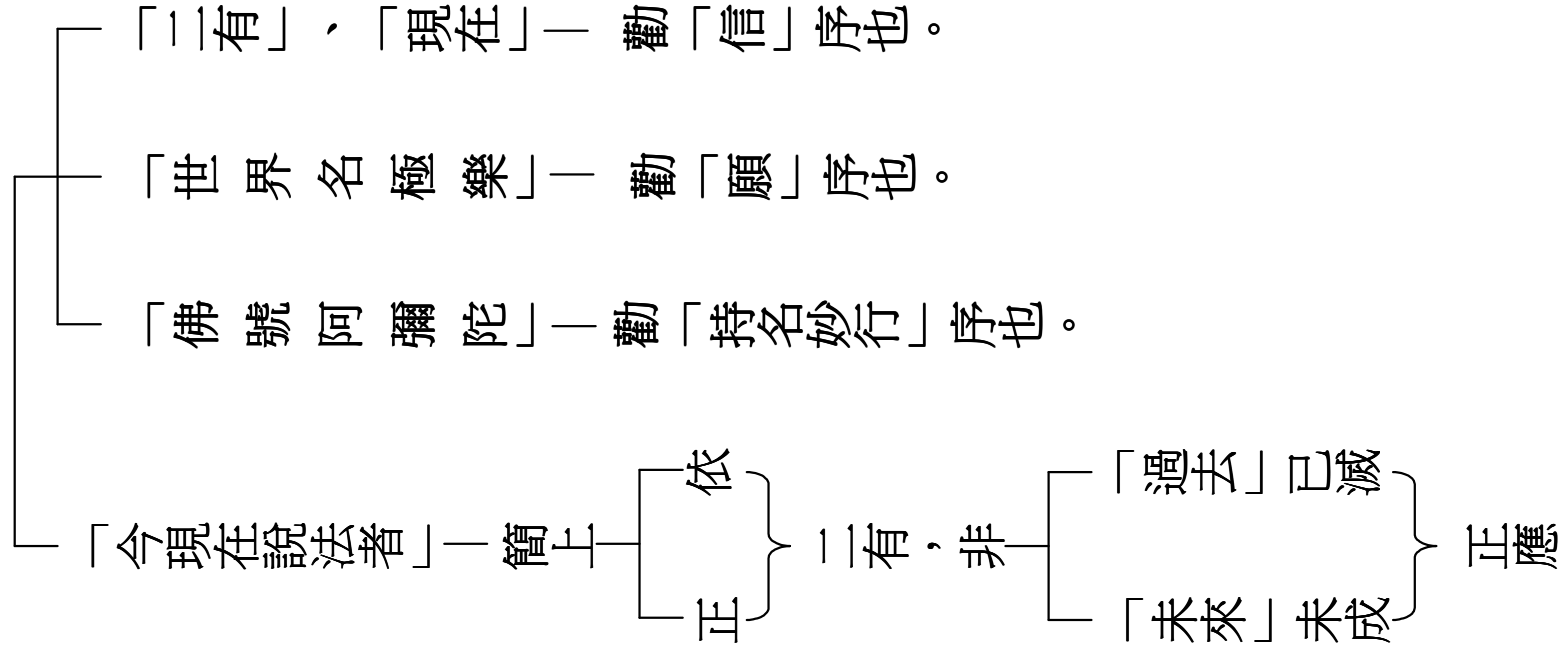

「發願往生」，親覲聽法，速成正覺也。

○ 附表三——「釋其國眾生，無有眾苦，但受諸樂，故名極樂。」

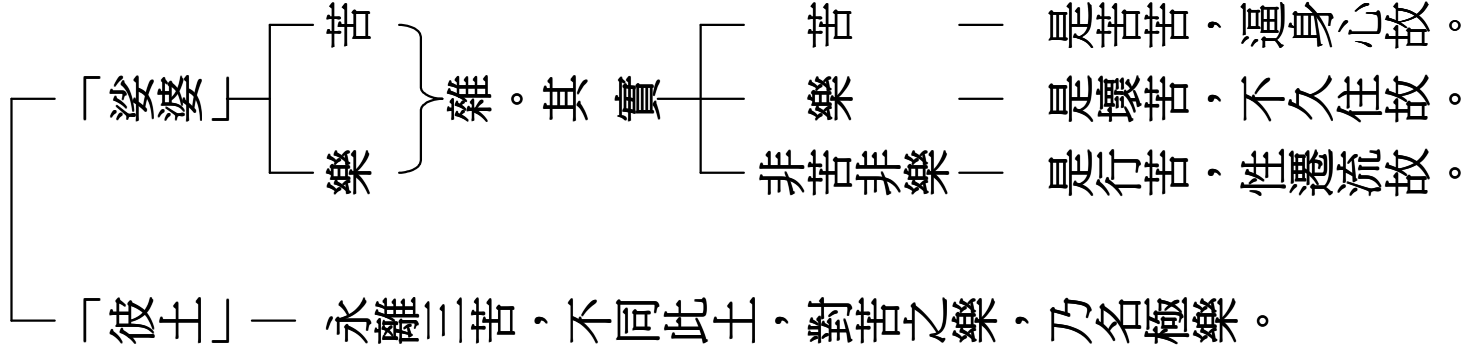

○ 附表四——釋「極樂國土成就如是功德莊嚴。」

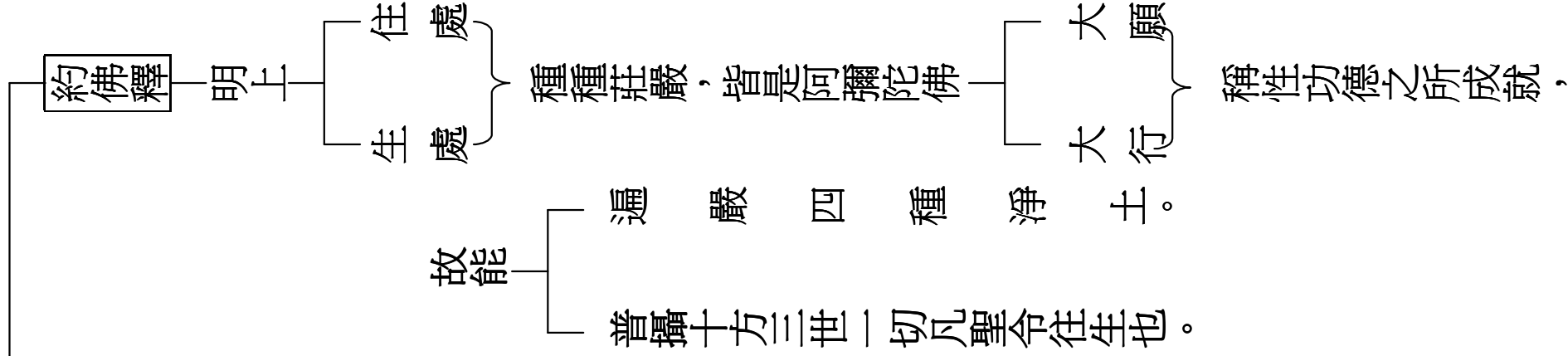

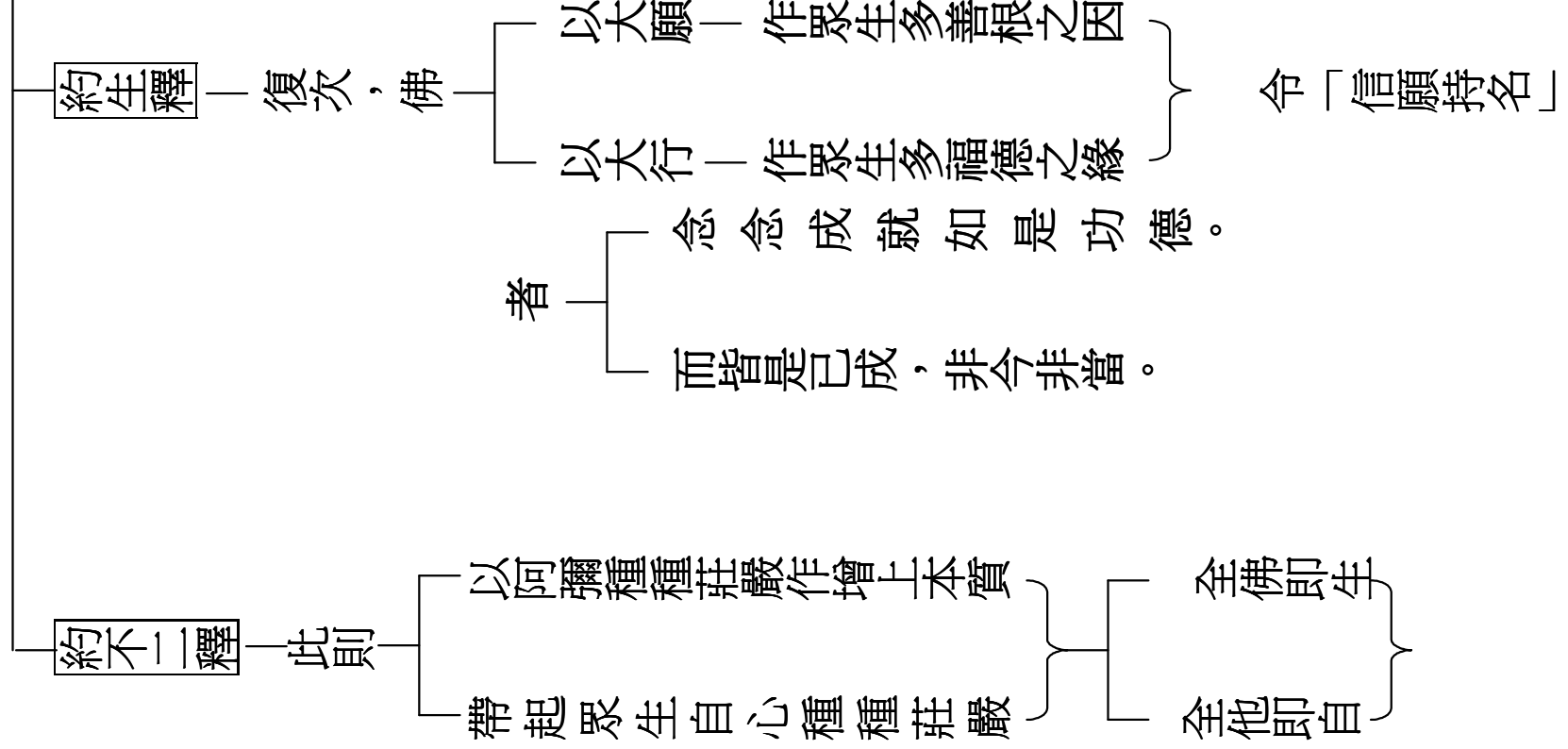

故曰：「成就如是功德莊嚴」。

○ 附表五 — 釋「供養他方十萬億佛」

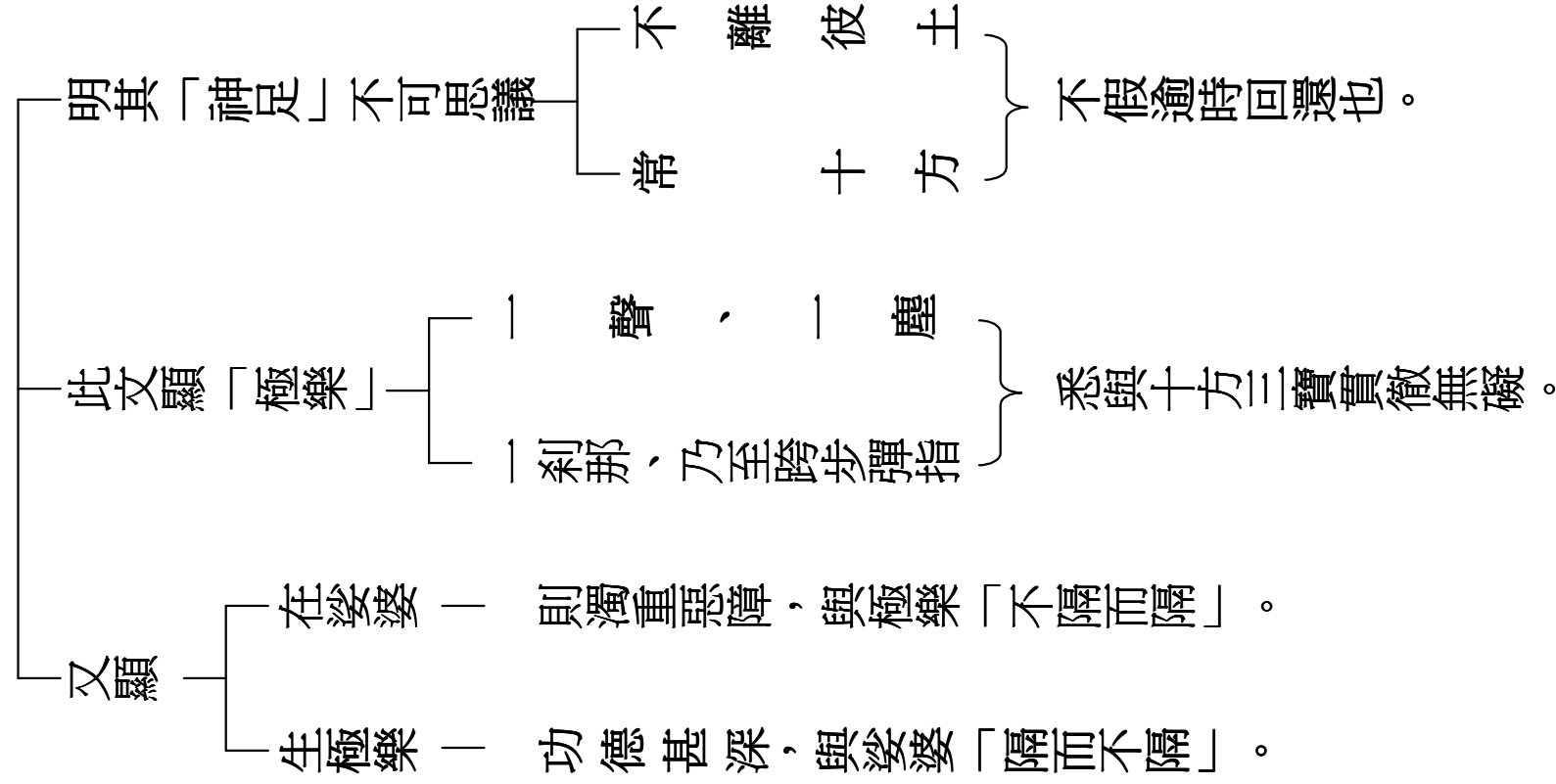

○ 附表六 — 「三十七道品」

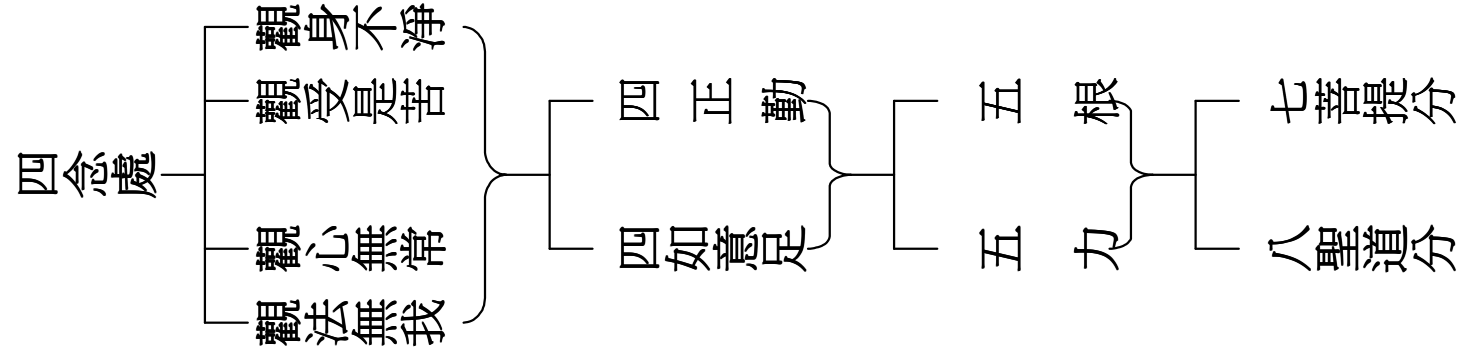

○ 附表七 — 「有情、無情同宣妙法。」

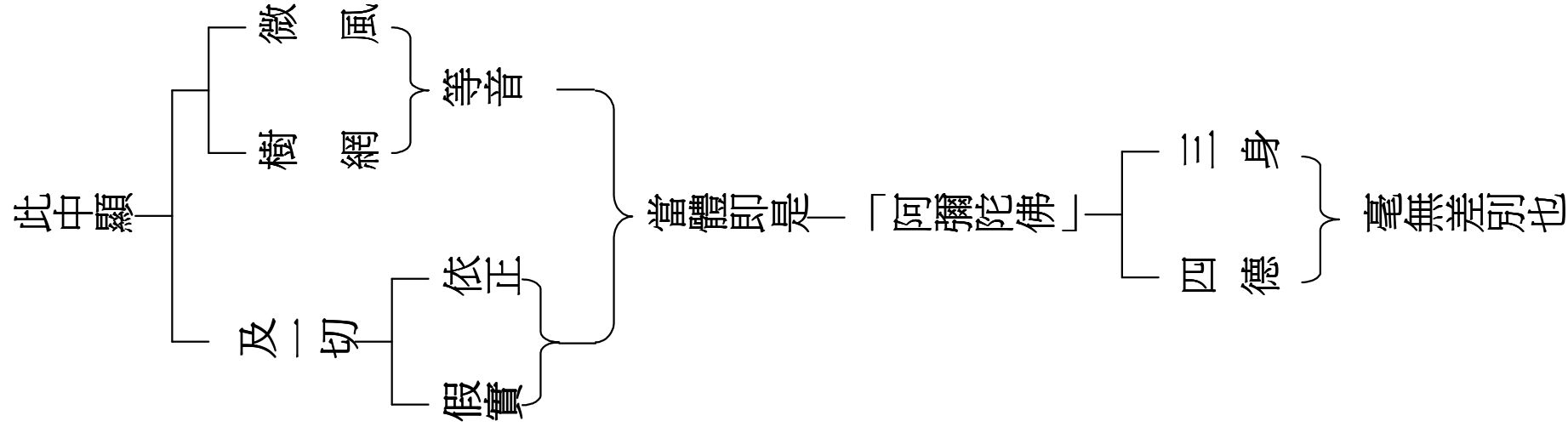

○ 附表八 — 「徵釋名號」

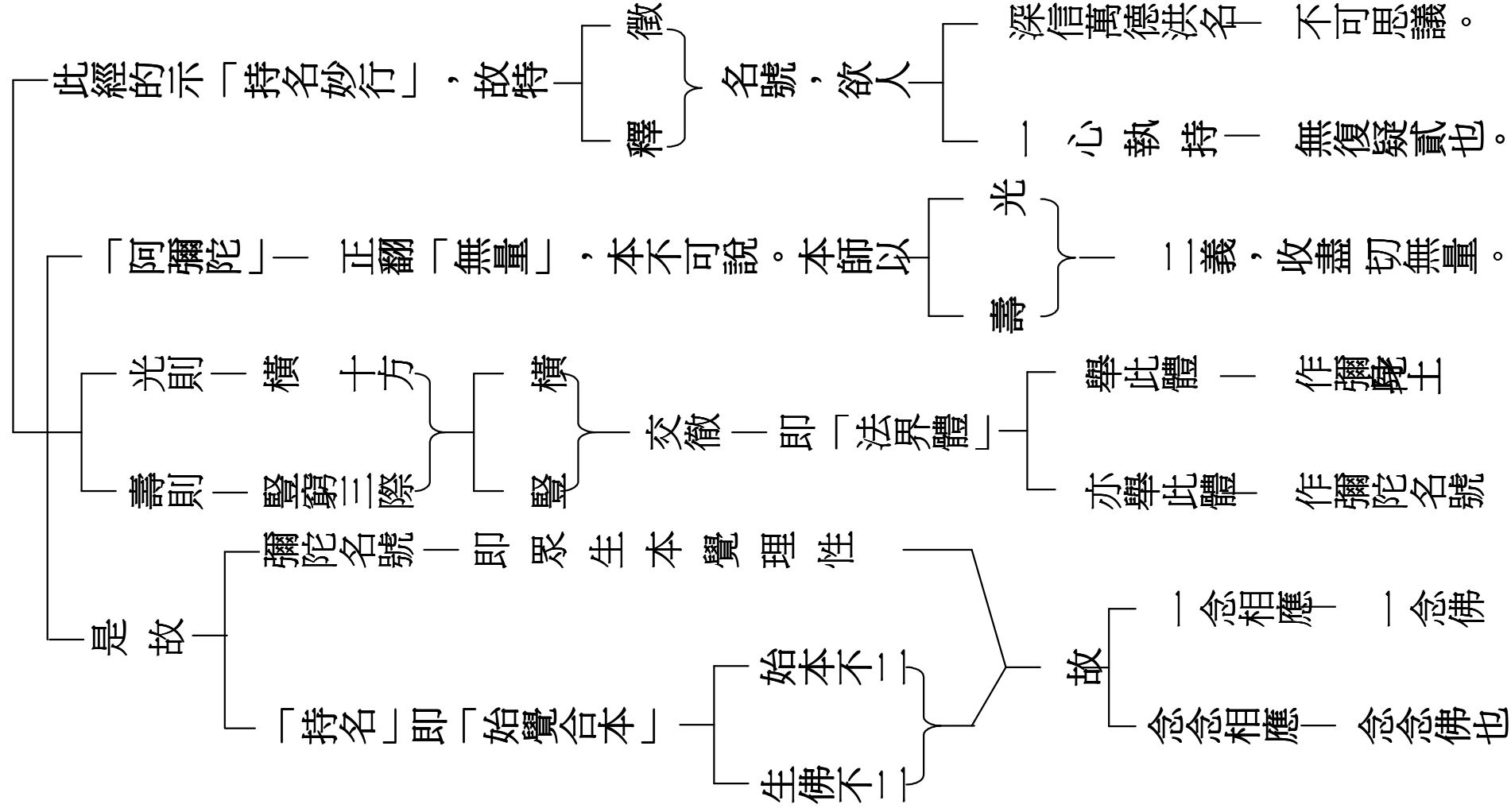

○ 附表九 — 結示「極樂國土功德莊嚴」之因緣

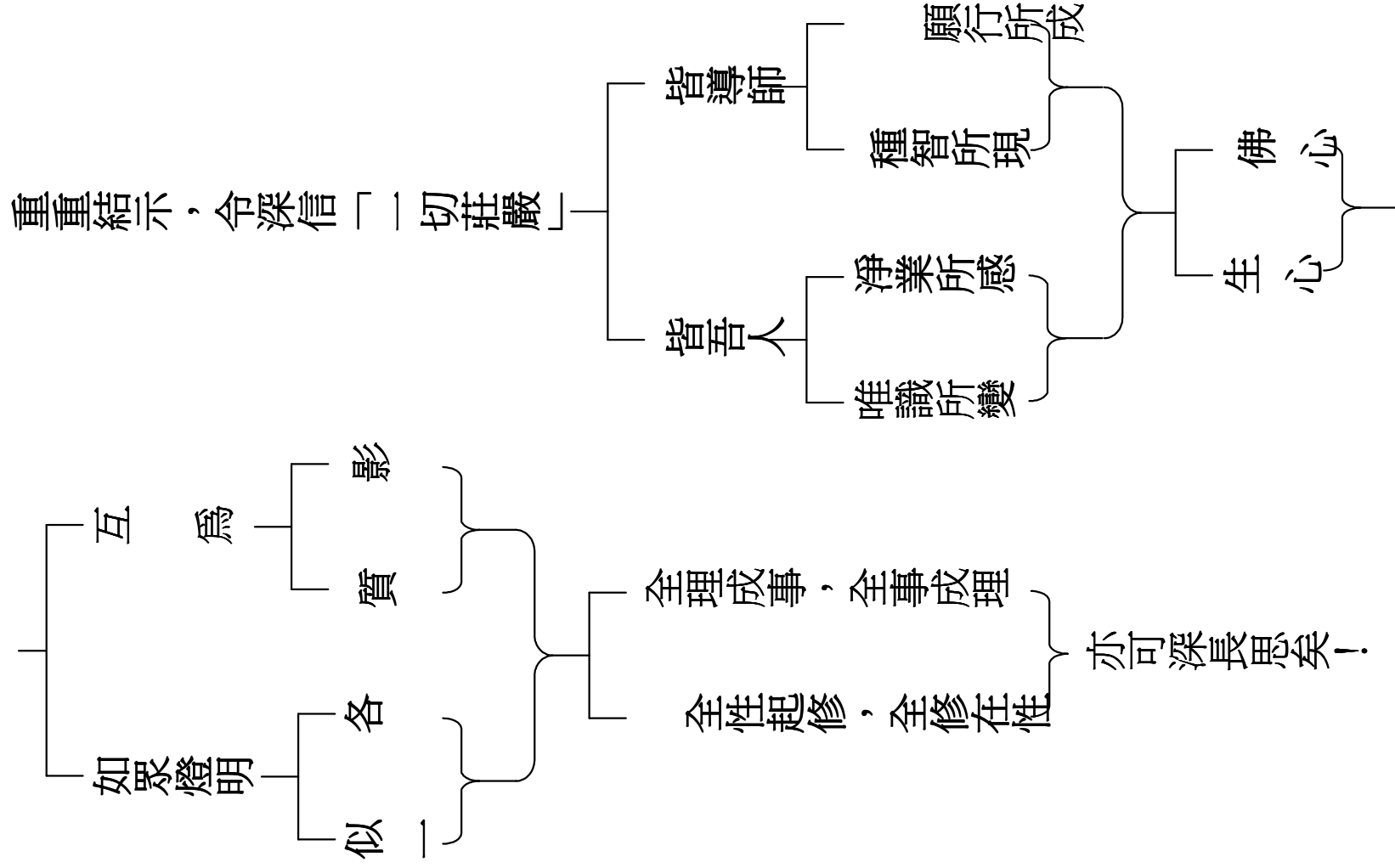

○ 附表十 — 釋「眾生者皆是阿鞞跋致。」

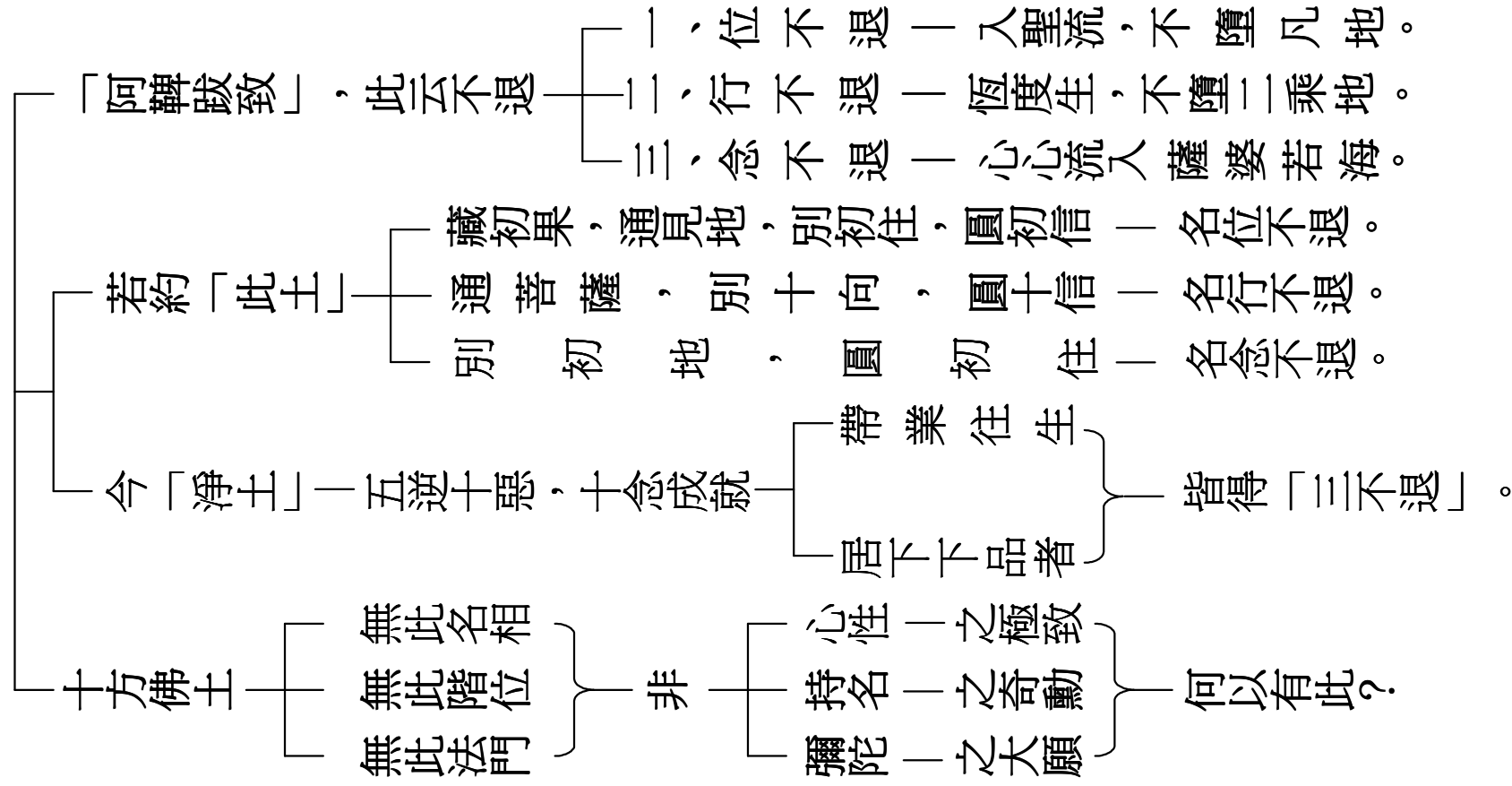

○ 附表十一 — 釋「諸上善人俱會一處。」

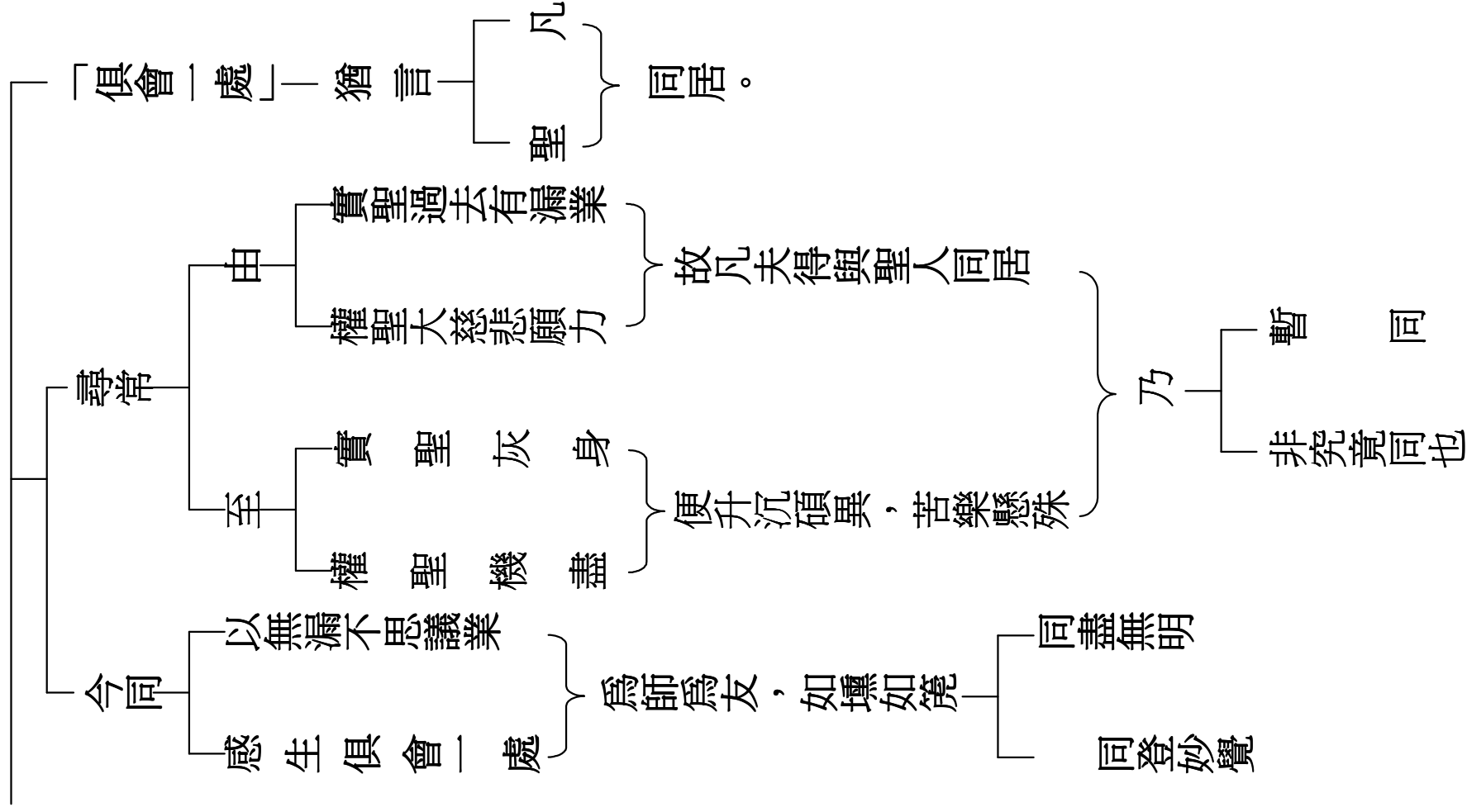

當知

吾人大事因緣，同居一關，最難透脫

唯極樂同居，超出十方同居之外

了此方能深信彌陀願力

信佛力——方能深信名號功德

信持名——方能深信吾人心性

——本不可思議也！

○ 附表十二 — 「往生正因」。

菩提正道——名「善根」，即親因

種種助道，施戒禪等——名「福德」，即助緣

聲聞、緣覺，菩提「善根」少

人天有漏福業，「福德」少

皆不可生淨土

唯以

信願

執持名號

則一聲悉具多

善根

福德

散心稱名，福善亦不可量

況一心不亂哉

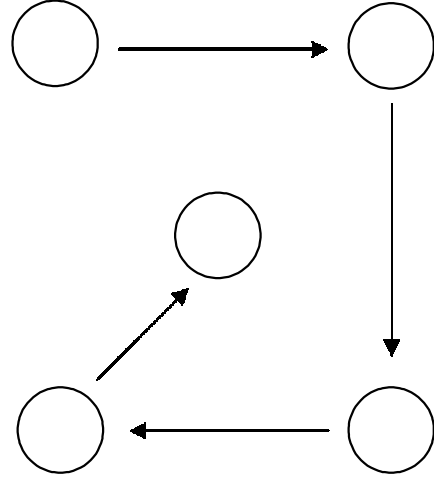

◎靜坐「五點記數法」：
 安置地輪，令心下沉。
 所緣行相，清楚分明。
 寧可少念，不可草率。
 先依記數，再求圓融。

○附表十三——「執持名號，一心不亂。」

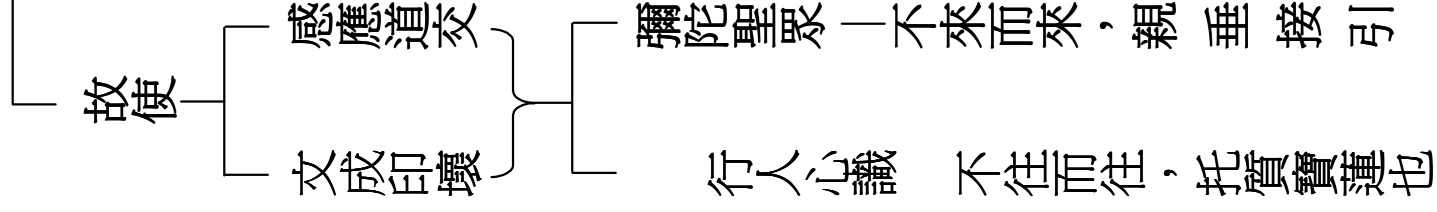
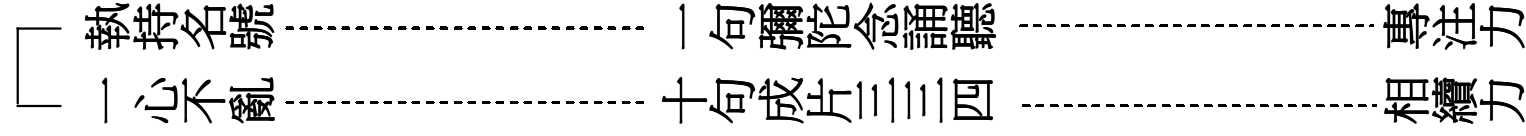

○ 附表十四 — 釋「我見是利」。

約往生所成功德釋

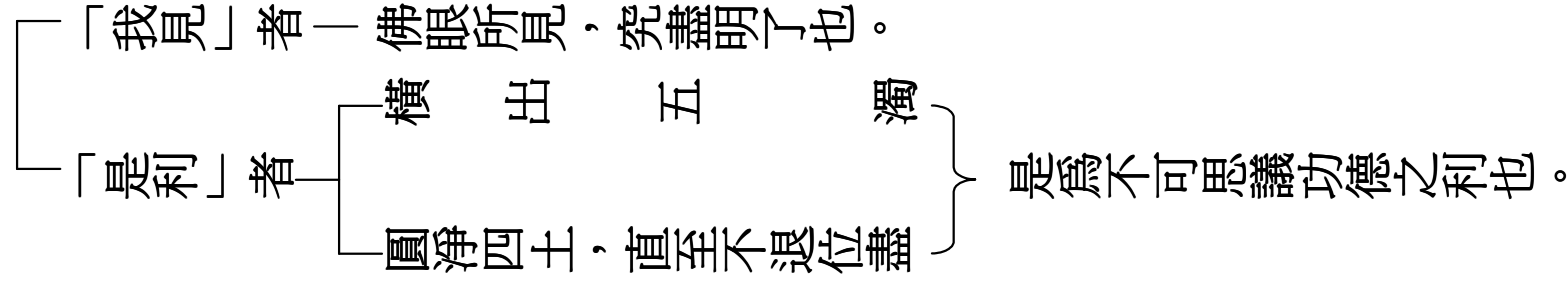

約臨終成就正念釋

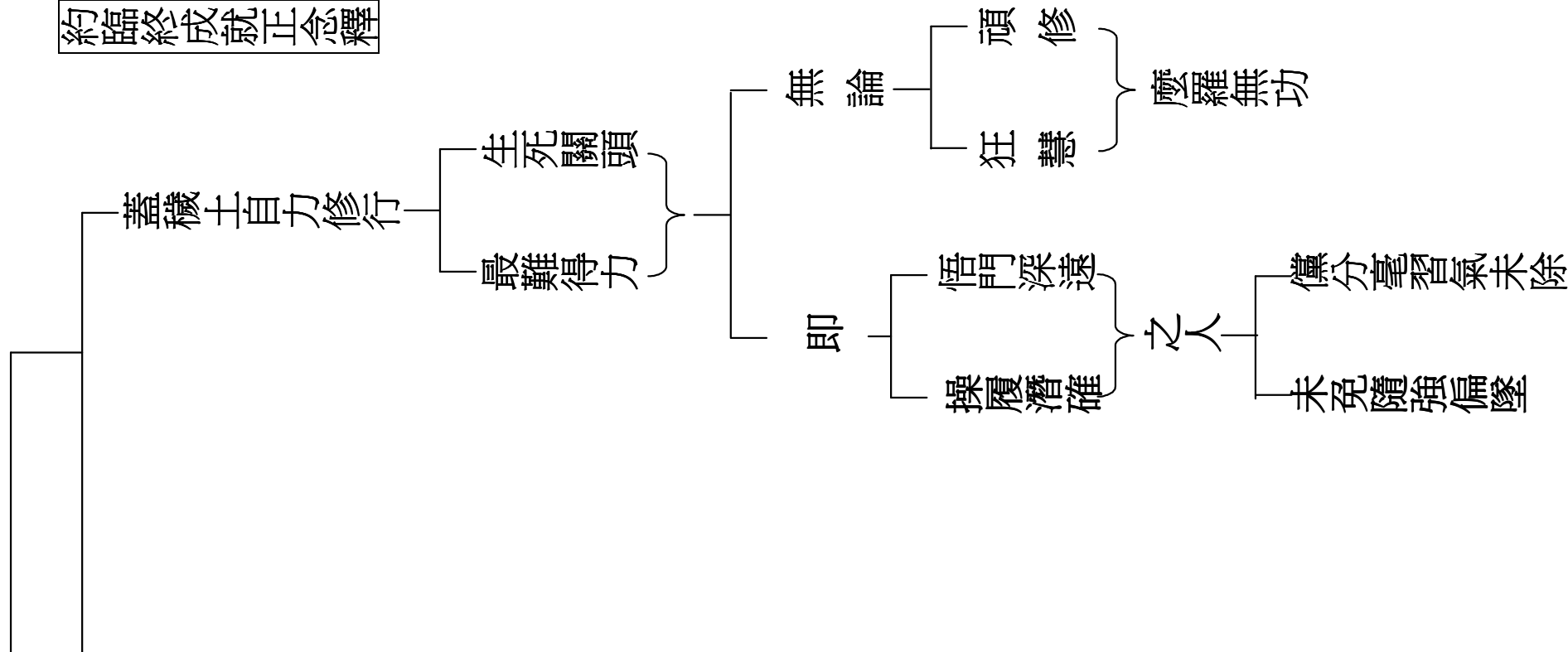

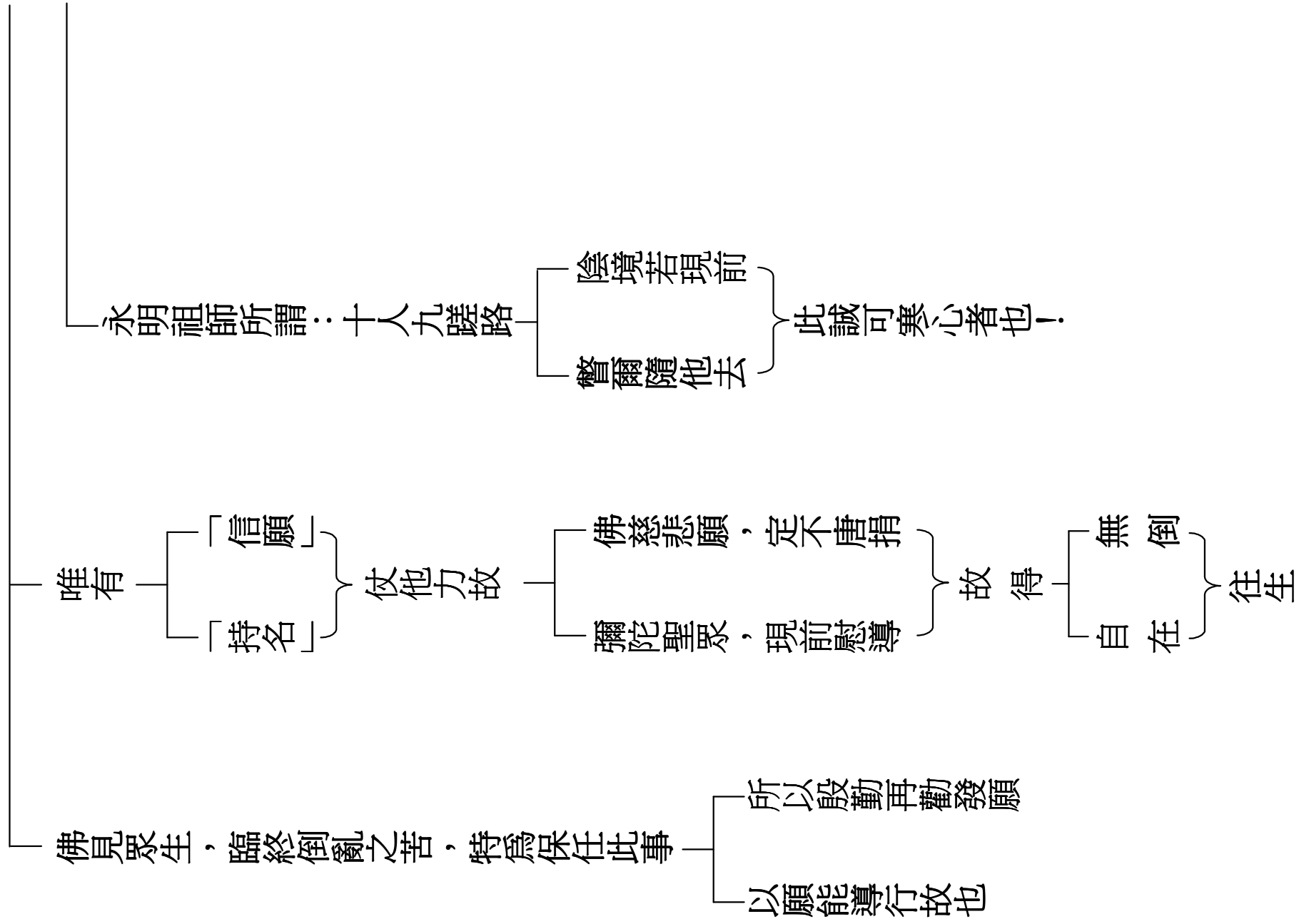

○附表十五 — 結勸「發願往生」

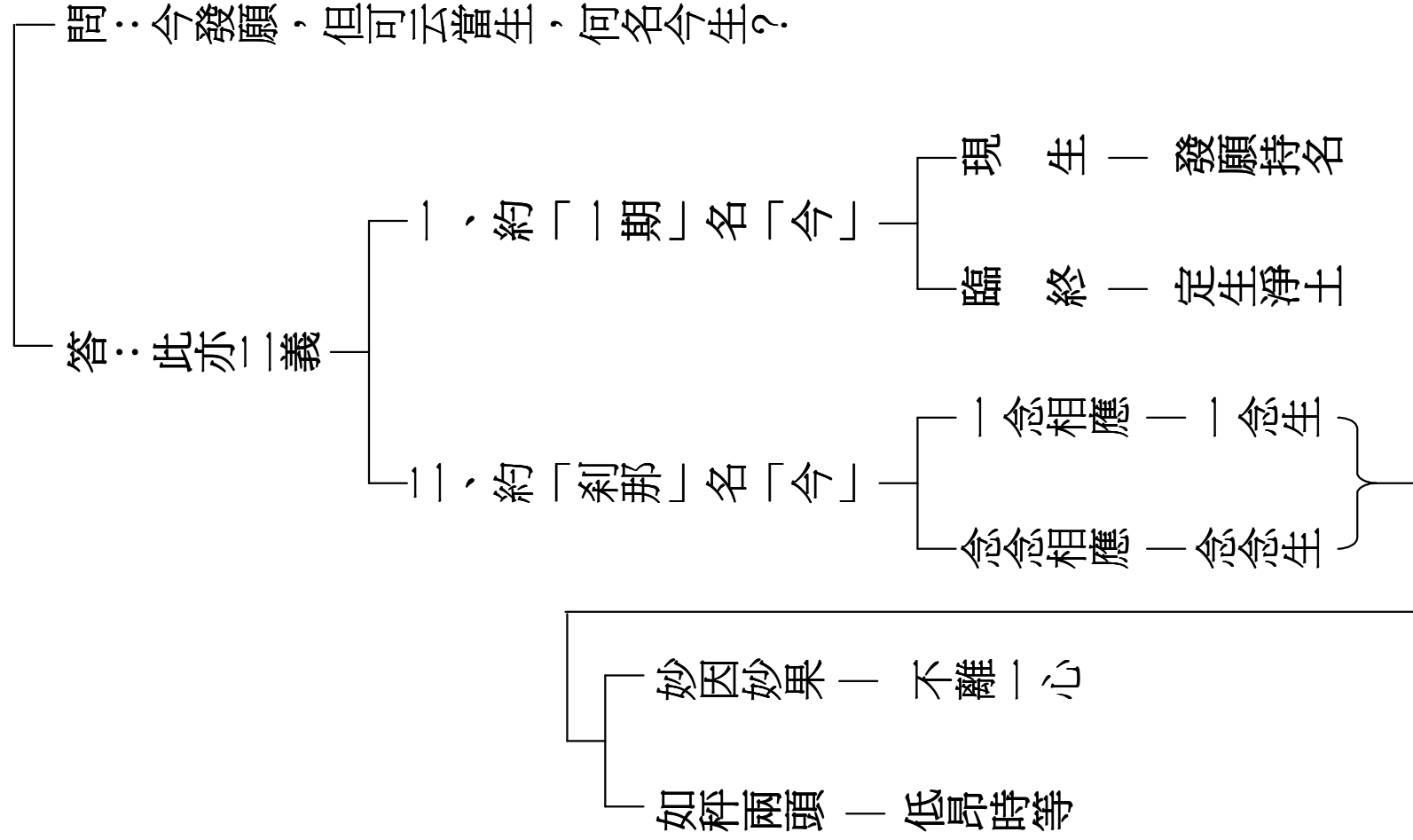

○附表十六 — 結歎「持名功德」

