

辛四、成德殊勝



利他德

猶如大乘，運載群萌出生死故。猶如重雲，震大法雷覺未覺故。猶如大雨，雨甘露法潤眾生故。如金剛山，眾魔外道不能動故。如梵天王，於諸善法最上首故。如尼拘類樹，普覆一切故。如優曇華，希有難遇故。如金翅鳥，威伏外道故。如眾遊禽，無所藏積故。猶如牛王，無能勝故。猶如象王，善調伏故。如師子王，無所畏故。曠若虛空，大慈等故。

辛五、行修增進

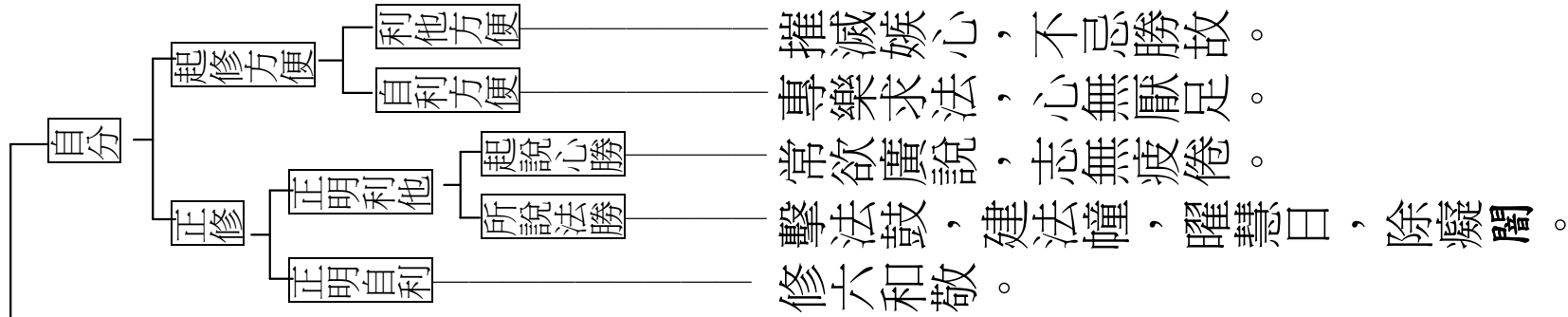

辛六、諸力具足

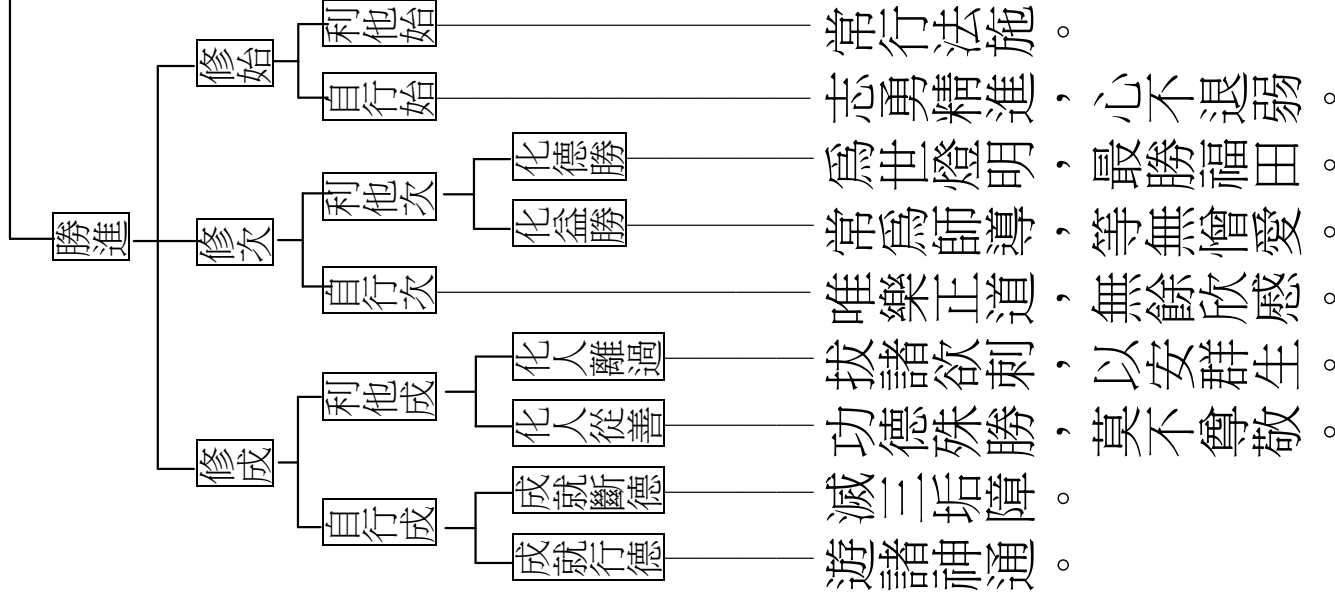
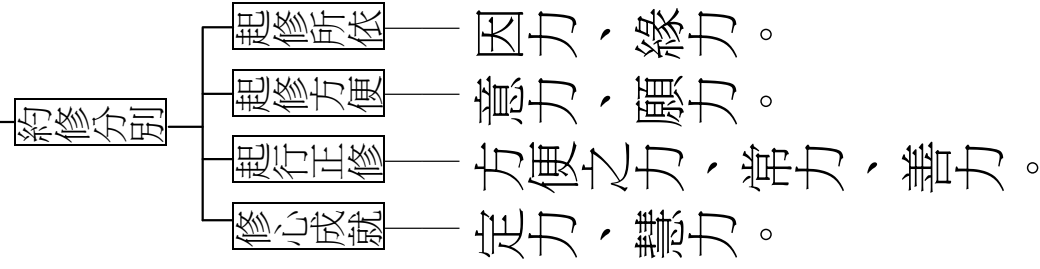

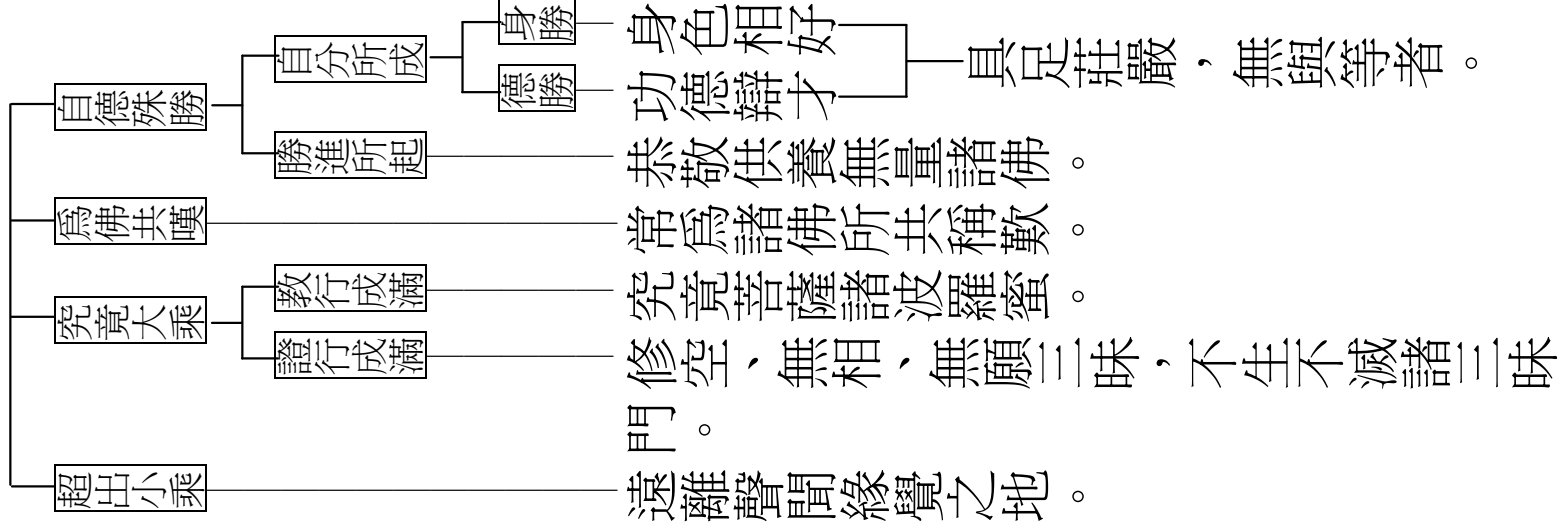

辛七、總嘆顯勝

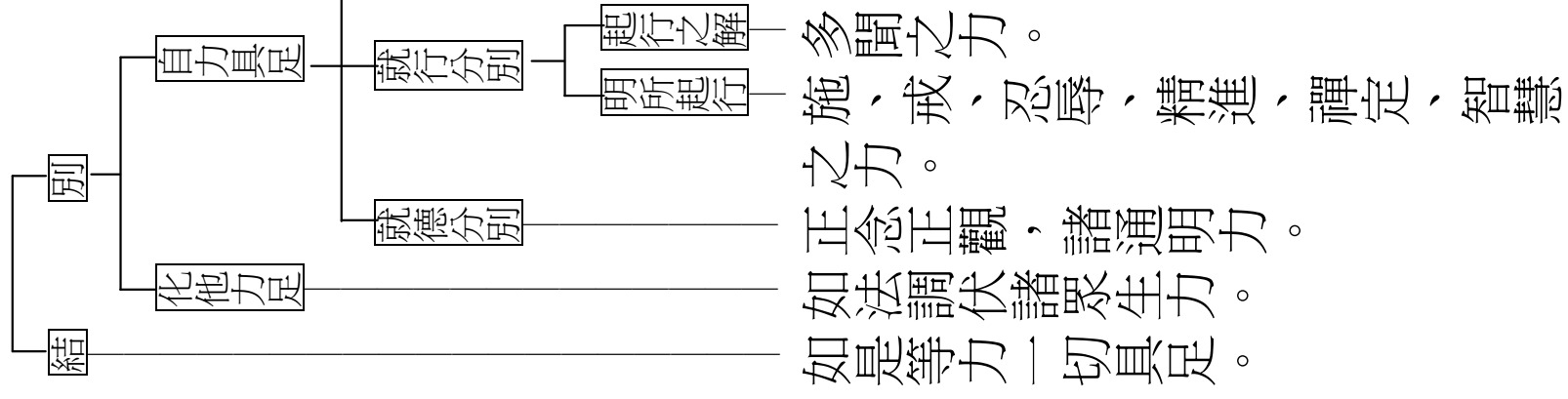

庚二、總結

阿難！彼諸菩薩成就如是無量功德，我但爲汝略言之耳。若廣說者，百千萬劫不能窮盡。

戊二、勸人往生

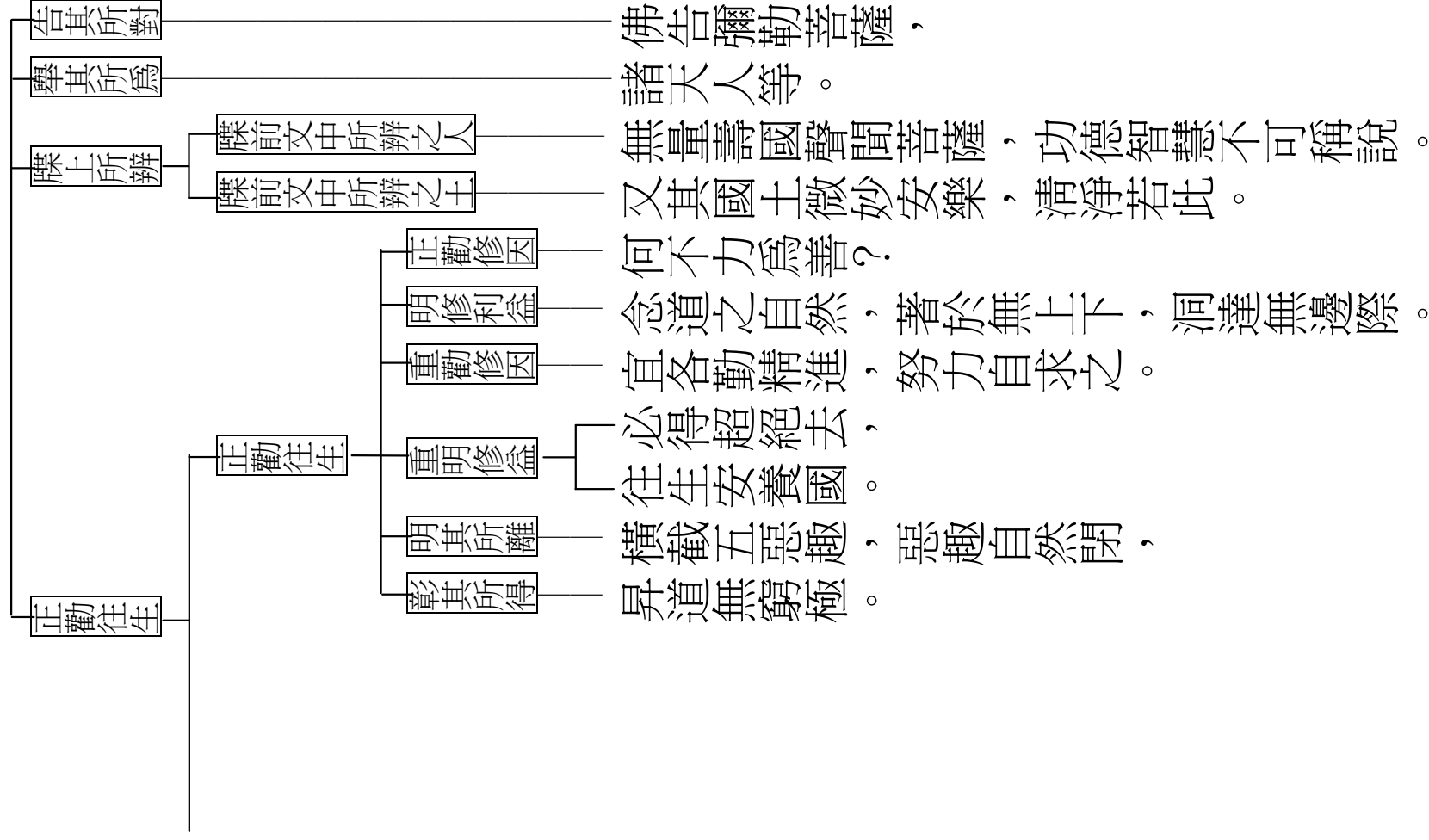

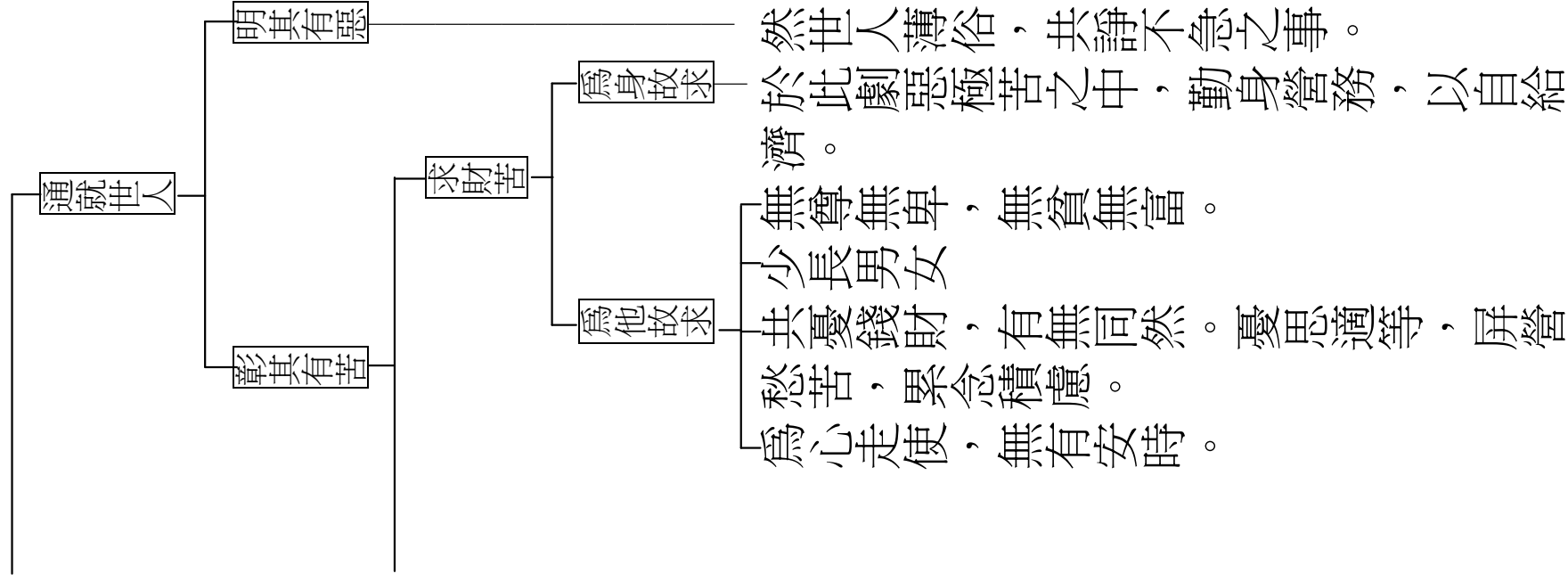

己一、明貪過

戊一、舉三毒煩惱之過^三

丁二、明娑婆界穢惡充滿，使人厭捨^四

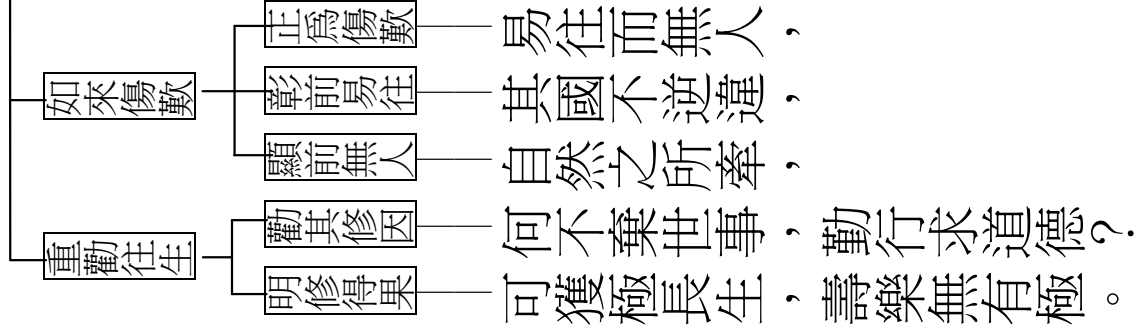



己二，明曠過

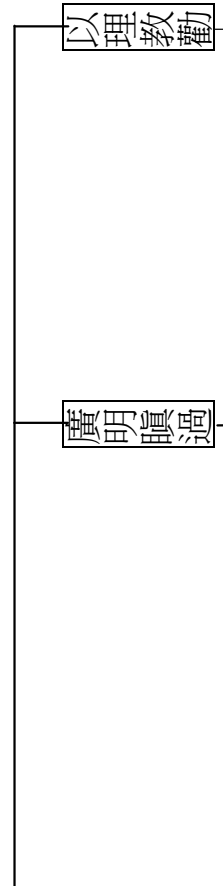

失身苦

或時坐之終身天命。

未來苦

不肯爲善，行道進德。壽終身死，當獨遠去。有所趣向，善惡之道，莫能知者。

以理教勸

世間人民，父子兄弟夫婦家室中外親屬，當相敬愛無相憎嫉。有無相通無得貪惜，言色常和莫相違戾。

未來怨害之過

或時心諍有所恚怒，今世恨意微相憎嫉，後世轉劇至成大怨。所以者何？世間之事，更相患害。雖不即時應急相破，然含毒畜怒，結憤精神，自然剋識，不得相離。皆當對生，更相報復。

廣明曠過

未來惡道之過

人在世間，愛欲之中，獨生獨死，獨去獨來。當行至趣苦樂之地，身自當之，無有代者。善惡變化，殃福異處。宿豫嚴待。當獨趣入，遠到他所，莫能見者，善惡自然追行。

己三、明癡過

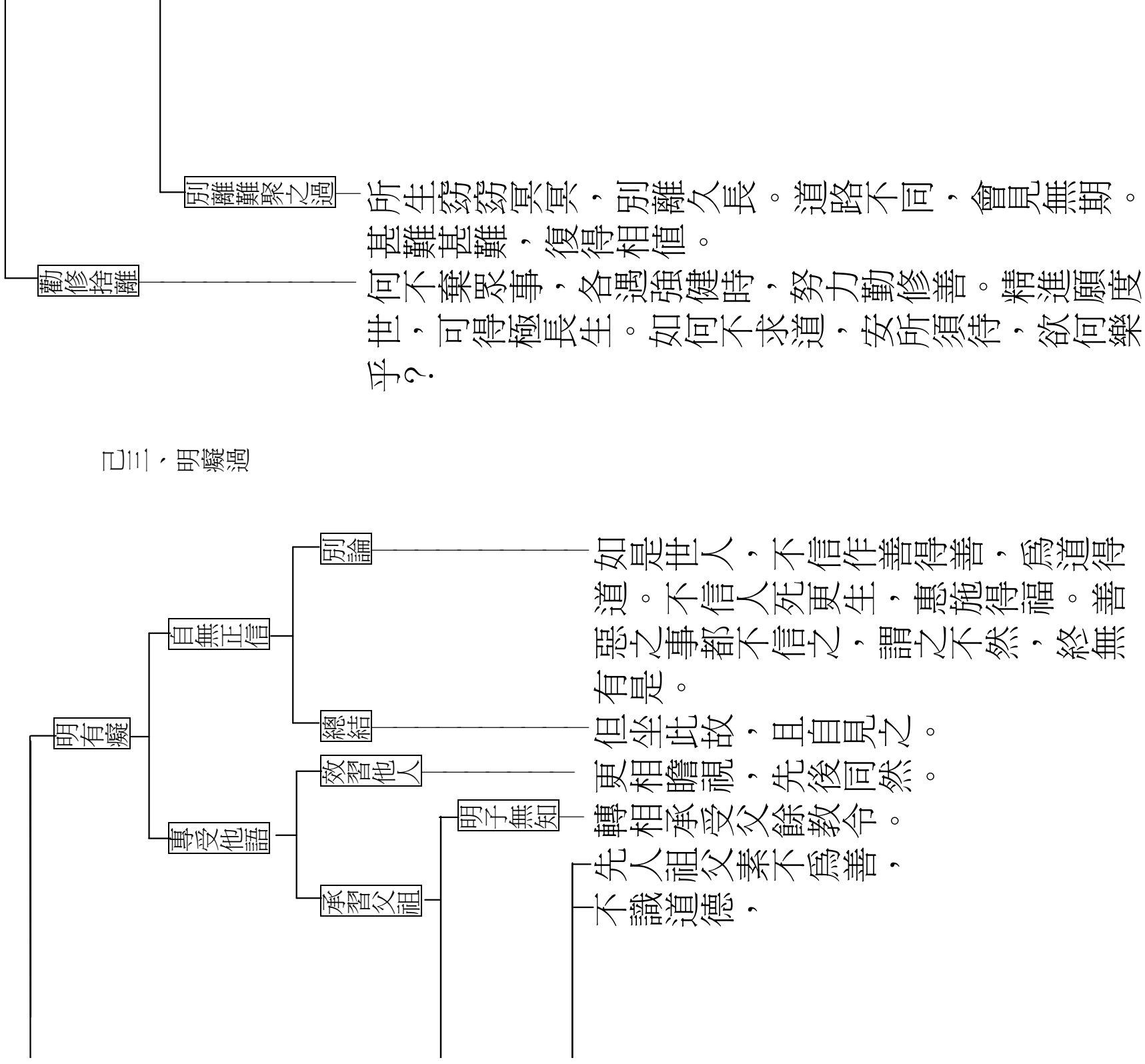

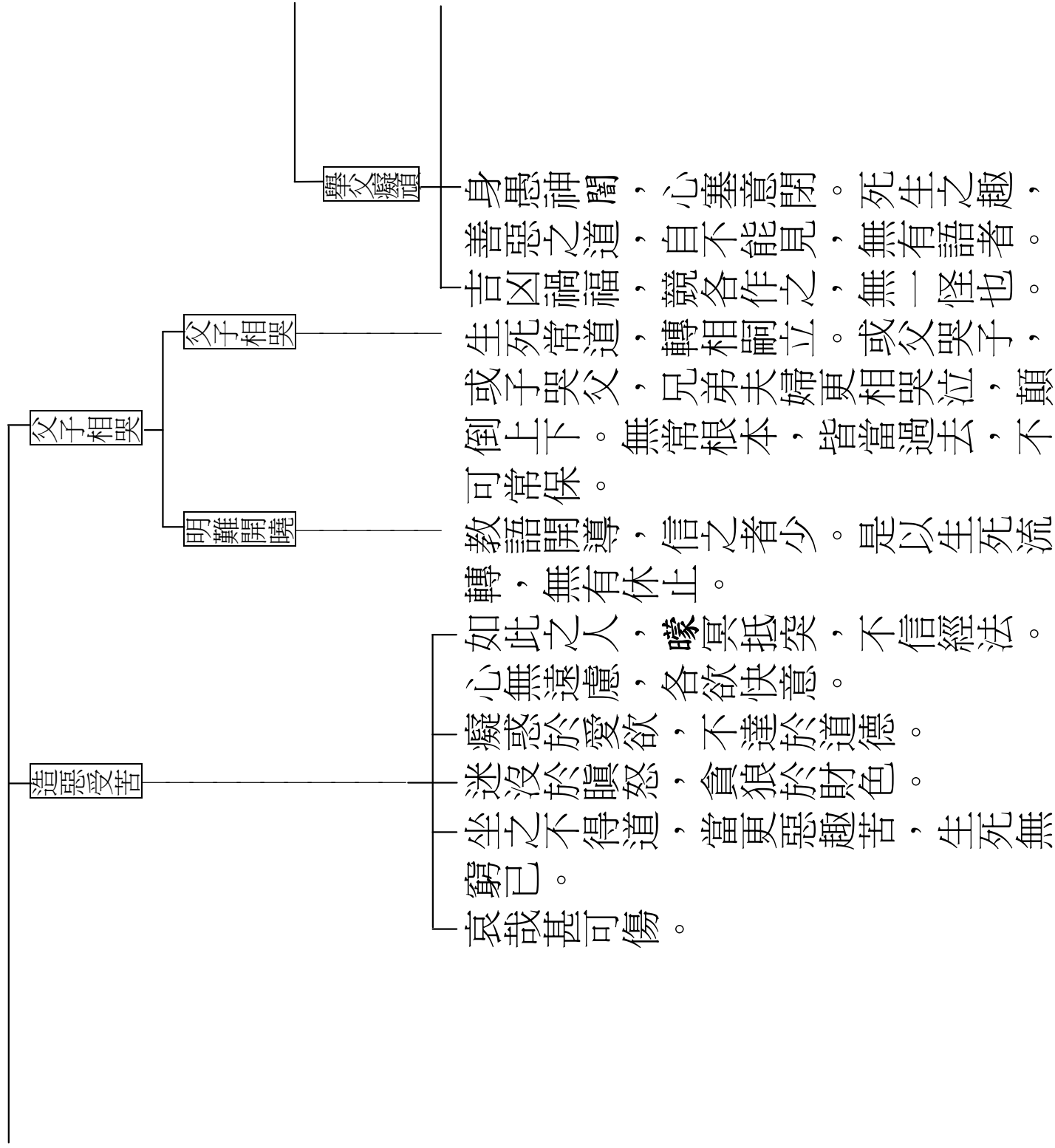

明其癡過

親戚相憶

由相憶不可開解

或時室家父子兄弟夫婦，一死一生，更相哀愍。恩愛思慕，憂念結縛，心意痛著，迭相顧戀。窮日卒歲，無有解已。教語道德，心不開明。

由相憶不能修善

思想恩好，不離情欲。昏蒙閉塞，愚惑所覆。不能深思熟計，心自端正，專精行道，決斷世事。

由不修善不能得道

便旋至竟，年壽終盡，不能得道，無可奈何。

造惡受苦

癡故起貪

總猥憤擾，皆貪愛欲。惑道者眾，悟之者寡。世間

癡故起瞋

尊卑上下，貧富貴賤，勤苦務。各懷殺毒，惡氣窈冥，為妄興事。

由前惡受苦難出

違逆天地，不從人心。自然非惡，先隨與之。恣聽所為，

如來傷歎

待其罪極，其壽未盡，便頓奪之，下入惡道。累世懃苦，展轉其中，數千億劫，無有出期。痛不可言，甚可哀愍。