

戊二、勸人修捨

己二、正勸修捨

己二、彌勒領解



彌勒菩薩長跪白言：佛威神尊重，所說快善。聽佛經語，貫心思之，世人實爾。

如佛所言：今佛慈愍，顯示大道。耳目開明，長得度脫。聞佛所說，莫不歡喜。諸天人民蠕動之類，皆蒙慈恩，解脫憂苦。

佛語教誡，甚深甚善。智慧明見八方上下去來今事，莫不究暢。

今我眾等，所以蒙得度脫，皆佛前世求道之時，謙苦所致。

恩德普覆，福祿巍巍，光明徹照。達空無極。

己三、重勸修捨

庚一、歎前彌勒領荷佛恩

印其前言

歎前彌勒領荷佛恩

舉佛化益

彰佛難值

彰已作佛，以法化世

佛告彌勒：汝言是也。

若有慈敬於佛者，實為大善。

天下久久乃復有佛。

今我於此世作佛，演說經法，宣布道教。

歡喜自慶

總以結歎

開入泥洹，教授典攬。
威制消化，感動十方，無窮無極。
佛為法王，尊超眾聖，普為一切
天人之師。隨心所願，皆令得道。
今得值佛，復聞無量壽聲，靡不
歡喜，心得開明。

庚二、慶前彌勒值佛聞法

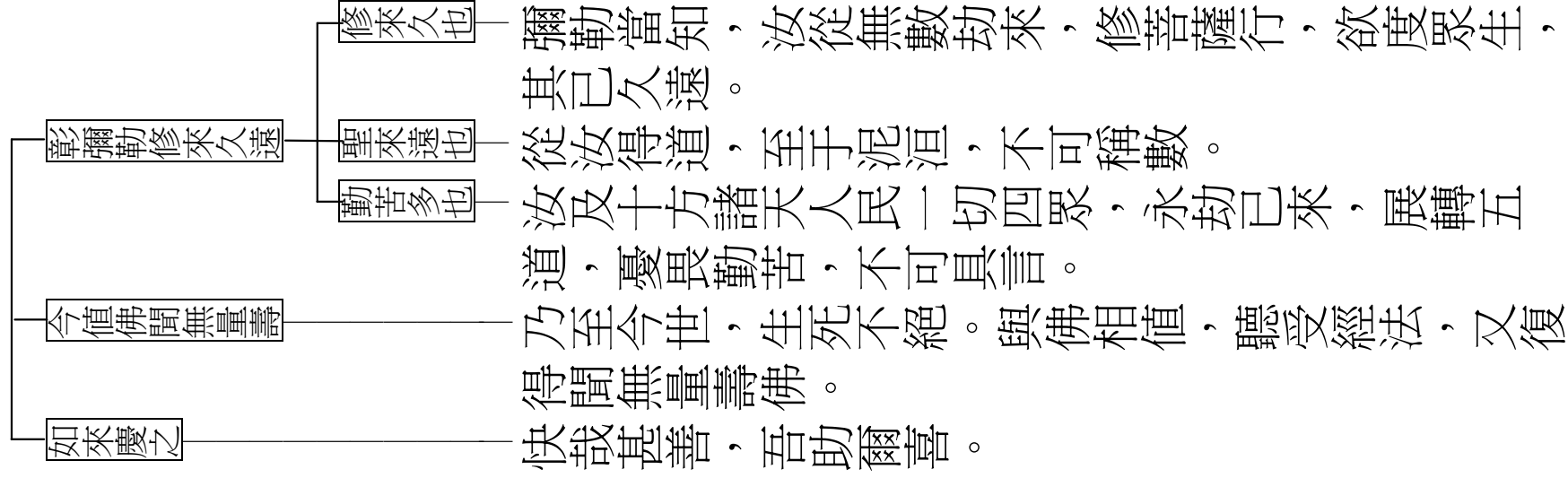

明已化益

由佛現化，教諸眾生斷死因

斷諸疑網，拔愛欲之本。杜眾惡之源。

彰已作佛，以法化世

身

遊步三界，無所拘礙。

意

典攬智慧，眾道之要。

口

執持綱維，昭然分明，開示五趣。

由佛化世教諸眾生出生死果

度未度者，決正生死，泥洹之道。

庚三、正勸修行

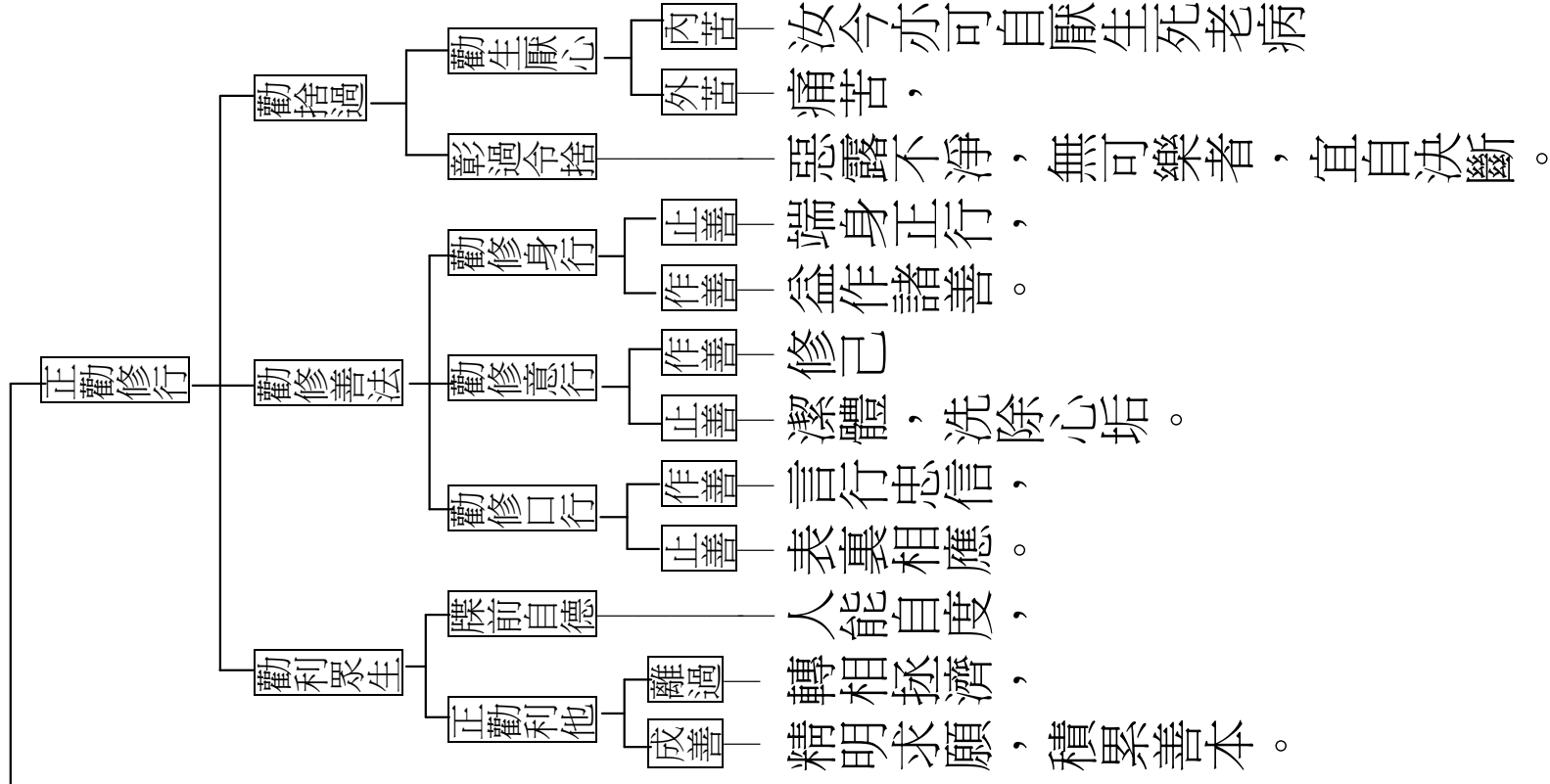

汝等宜各精進，求心所願。無得疑惑中悔，自爲過咎。生彼邊地七寶宮殿，五百歲中受諸厄也。

庚四、勸捨疑惑

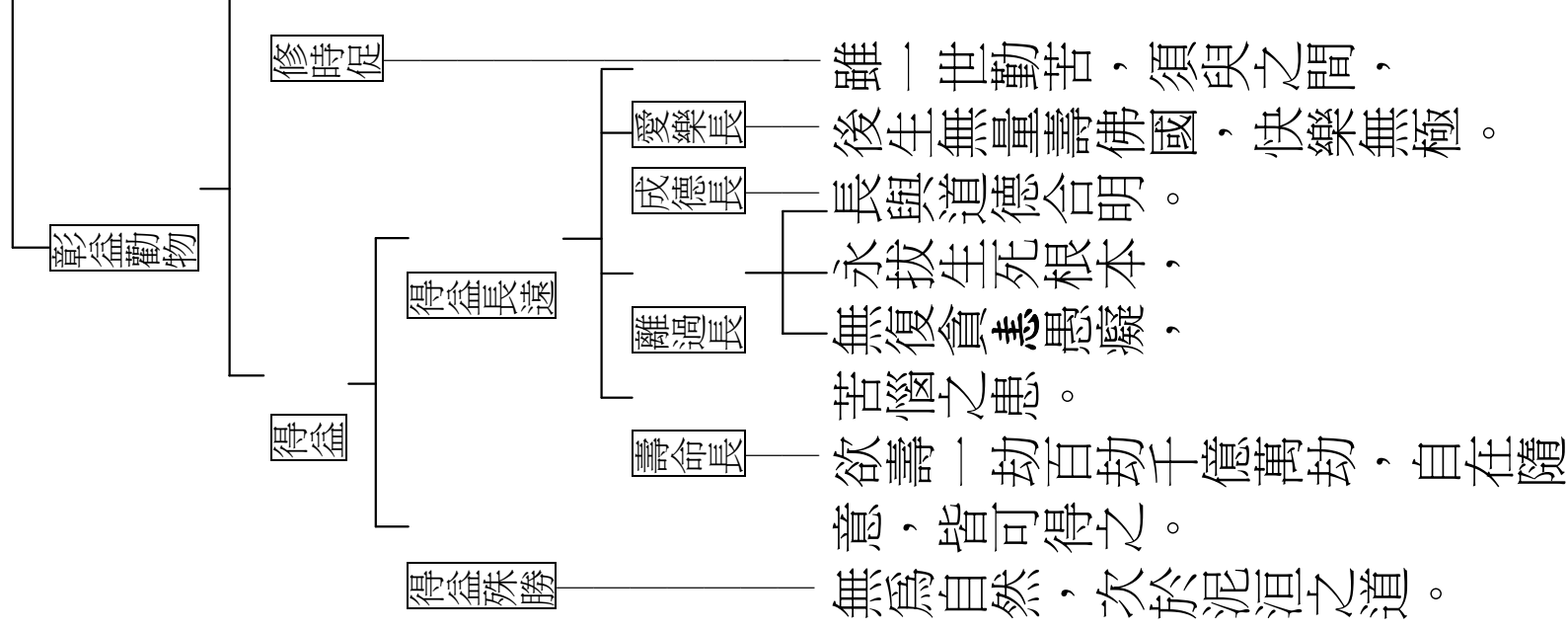

己四、彌勒領行

彌勒自言：受佛重誨，專精修學，如教奉行，不敢有疑。

戊三、舉五惡五痛五燒苦之過

己一、總



己二、別

庚一、問前起後

佛言：何等爲五惡？何等五痛？何等五燒？何等消化五惡，令持五善，獲其福德度世長壽泥洹之道？

庚二、對辨

辛一、第一門

