

辛四、第四門

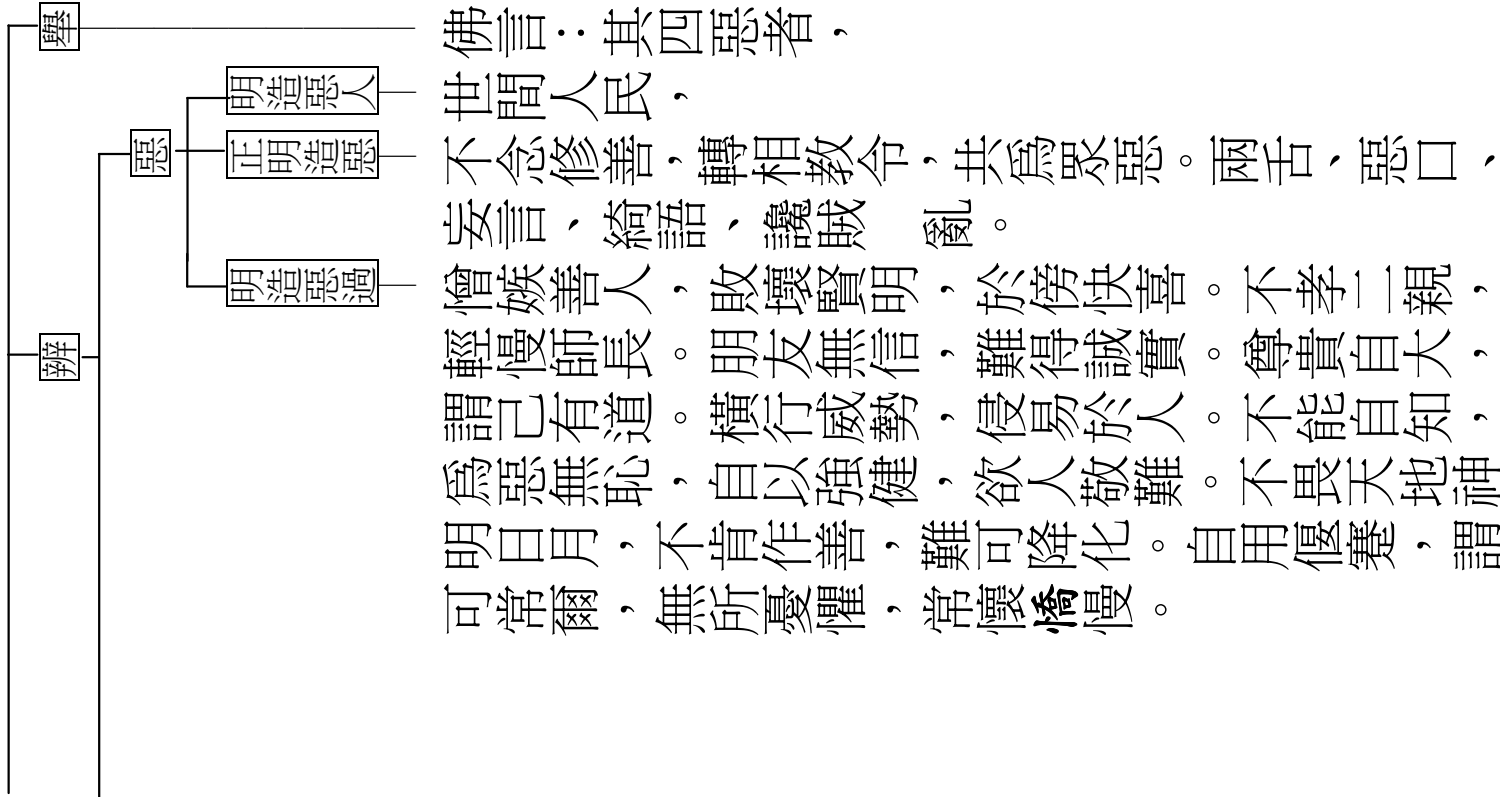

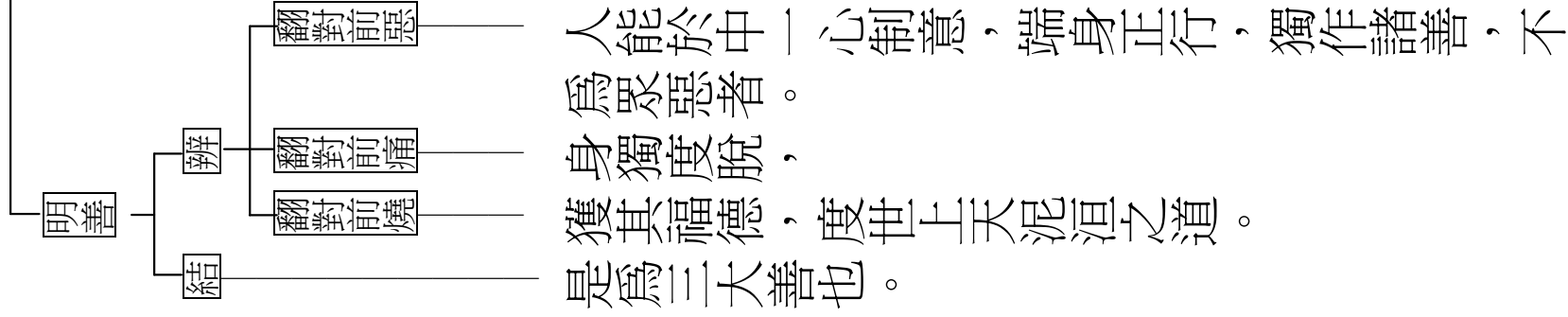

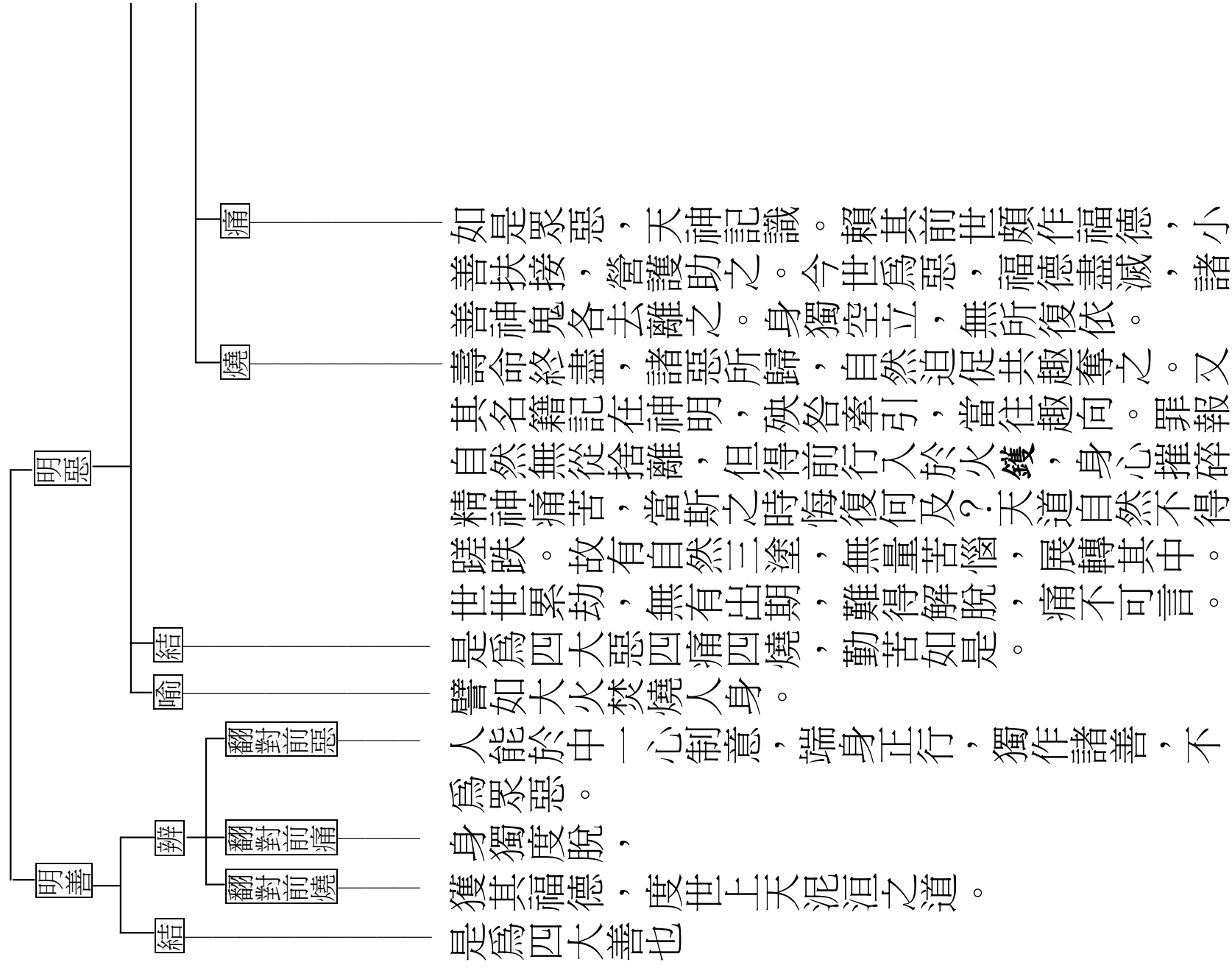
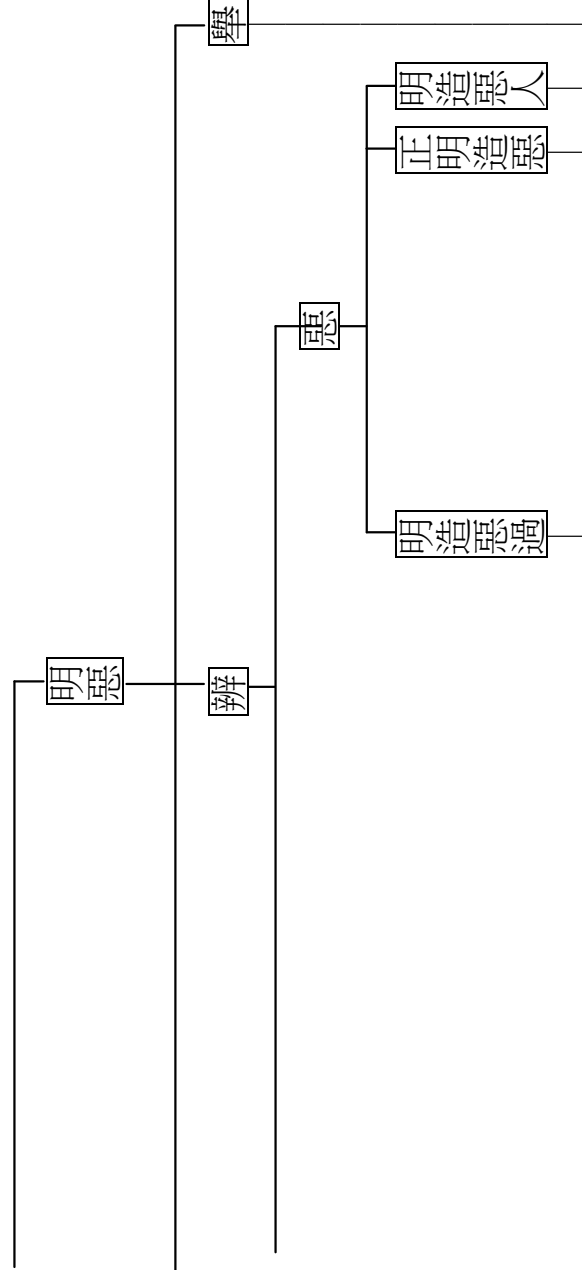

佛言：其五惡者，世間人民。

徒倚懈惰，不肯作善，治身修業，家室眷屬飢寒困苦。父母教誨，瞋目怒應，言令不和，違戾反逆，譬如怨家，不如無子。取與無節，眾共患厭。負恩違義，無有報償之心。貧窮困乏不能復得，辜較縱奪放恣遊散，串數唐得用自賑給。耽酒嗜美，飲食無度。

肆心蕩逸，魯扈抵突。不識人情。強欲抑制，見人有善，憎嫉惡之。無義無禮，無所顧錄，自用職當不可諫曉。六親眷屬所資有無，不能憂念。不惟父母之恩，不存師友之義。心常念惡，口常言惡，身常行惡，曾無一善。不信先聖諸佛經法，不信行道可得度世，不信死後神明更生，不信作善得善為惡得惡。欲殺真人鬥亂眾僧，欲害父母兄弟眷屬，六親憎惡，願令其死。

喻

譬如大火焚燒人身。

結

是爲五大惡五痛五燒，勤苦如是。

燒

大命將終，悔懼交至。不豫修善臨窮方悔，悔之於後將何及乎？天地之間五道分明，恢廓窈冥浩浩茫茫，善惡報應禍福相承，身自當之無誰代者，數之自然。應其所行，殃咎追命，無得縱捨。善人行善，從樂入樂從明入明；惡人行惡，從苦入苦從冥入冥。誰能知者？獨佛知耳！教語開示，信用者少。生死不休，惡道不絕。如是世人難可具盡。故有自然三塗，無量苦惱。展轉其中，世世累劫無有出期，難得解脫，痛不可言。

痛

如是世人心意俱然，愚癡蒙昧，而自以智慧。不知生所從來，死所趣向。不仁不順，逆惡天地。而於其中悵望僥倖，欲求長生，會當歸死。慈心教誨，令其念善。開示生死善惡之趣自然有是，而不信之。苦心與語，無益其人。心中閉塞，意不開解。

己三、重復總辨

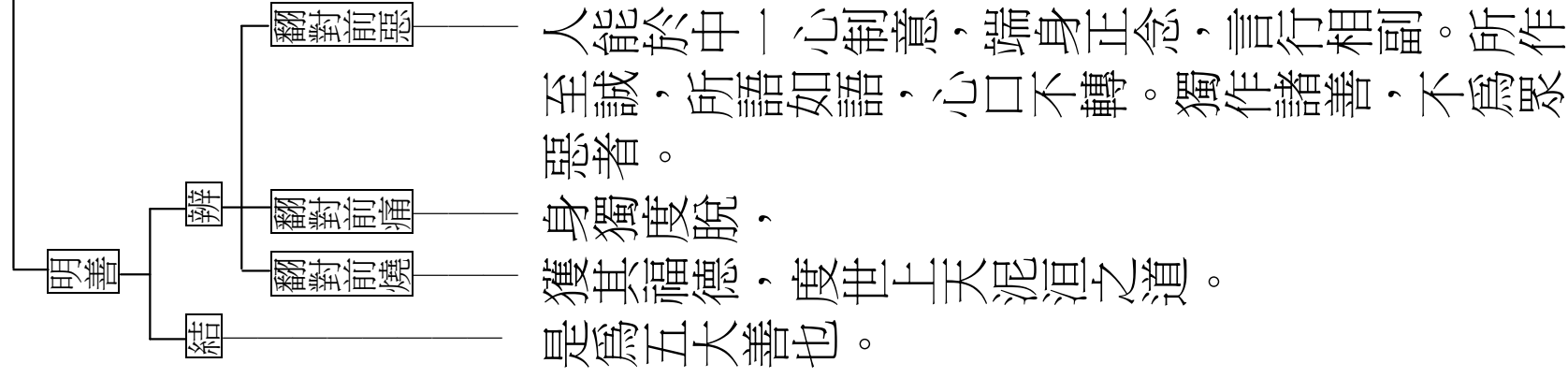

總明五惡五痛五燒展轉相生

從惡生痛生燒

- 明惡
- 起燒
- 起痛

佛告彌勒：吾語汝等，是世五惡勤苦若此，五痛五燒，展轉相生。但作眾惡不修善本，皆悉自然入諸惡趣。或其今世先被殃病，求死不得求生不得。罪惡所招，示眾見之。

明其五惡

結以顯過

別以顯之

從燒生惡生痛

起痛

當入其中，古今有是，痛哉可傷。

起惡

富貴榮華，當時快意，不能忍辱，不務修善。威勢無幾，隨以磨滅。自然舉。綱紀羅網，上下相應，松松。

明燒

身死隨行人三惡道，苦毒無量，自相焦然。

至其久後，共作怨結。從小微起，遂成大惡。

皆由貪著財色，不能施慧。

癡欲所迫，隨心思想，煩惱結縛，無有解已。

厚己誣利，無所省錄。

戊四、勸人修捨

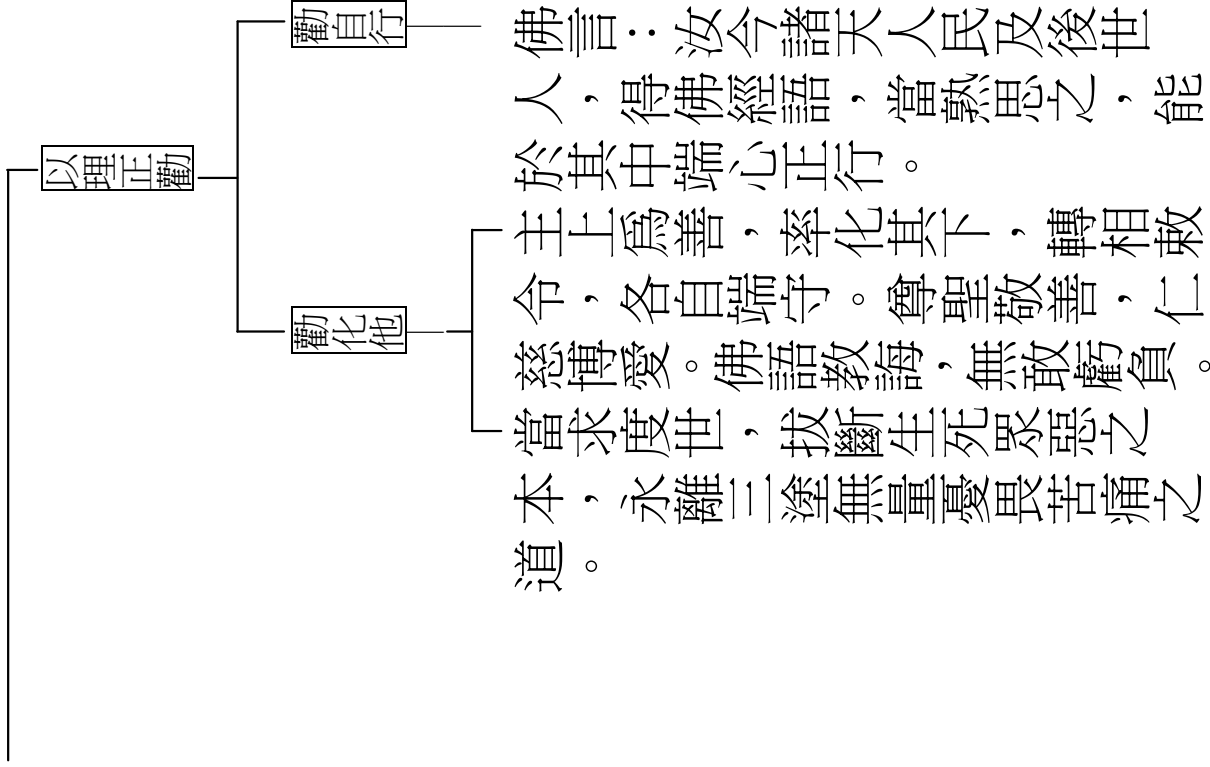
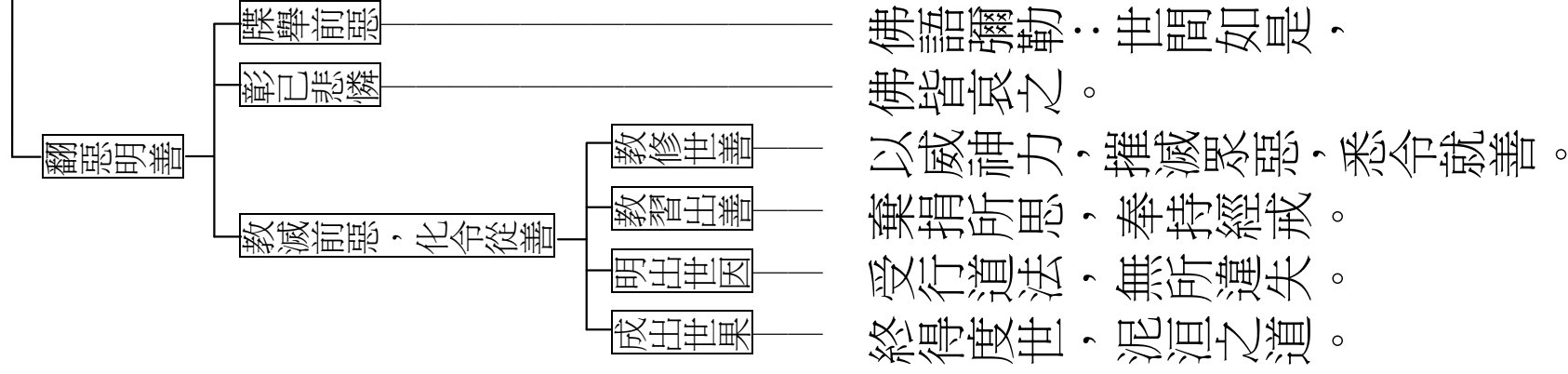

以理正勸

彰此修勝

明此界一日修

善勝無量壽

爲善百歲

明此界修善十

日，勝餘佛國

爲善千歲

汝等於是廣殖德本。
布恩施慧，勿犯道禁，忍辱，
精進、一心、智慧。

轉相教化。

爲德立善，

正心正意齋戒清淨一日一
夜，勝在無量壽國爲善百歲。

所以者何？彼佛國土無爲自
然，皆積聚善，無毛髮之惡。

於此修善十日十夜，勝於他方
諸佛國中爲善千歲。

所以者何？他方佛國爲善者
多，爲惡者少，福德自然，無
造惡之地。唯此間多惡，無有
自然。勤苦求欲，轉相欺殆，
心勞形困，飲苦食毒。如是
務，未寧息。

如來勸修

學已現在化益以勸

化人修善得樂

吾哀汝等天人之類，苦心誨喻，教令修善。隨宜開導，授與經法，莫不承用，在意所願皆令得道。佛所遊履國邑丘聚，靡不蒙化。天下和順，日月清明，風雨以時，災厲不起。國豐民安，兵戈無用，崇德興仁，務修禮讓。

化人滅惡離苦

佛言：我哀愍汝等諸天人民，甚於父母念子。今吾於此世作佛，降化五惡，消除五痛，絕滅五燒。以善攻惡，拔生死之苦，令獲五德，昇無爲之安。

彌勒領解奉行

領解

奉行

學已滅後衰損以勸

學滅後衰損之事

勸人修斷

吾去世後經道漸滅，人民諂僞復爲眾惡。五燒五痛還如前法，久後轉劇不可悉說，我但爲汝略言之耳。

佛告彌勒：汝等各善思之，轉相教誡，如佛經法無得犯也。於是彌勒菩薩合掌白言：佛所說甚善，世人實爾。

如來普慈哀愍，悉令度脫。受佛重誨，不敢違失。

