

誠正知、正念而住正定

- 了別事相 — 淨智見作意
- 光明相
- 正取相 — 六相 — 生輕安作意
- 過患相
- 欣樂相 — 可欣尚處 — 滋潤心作意
- 厭離相 — 可厭患處 — 調練心作意

取相 增上分別 九種加行

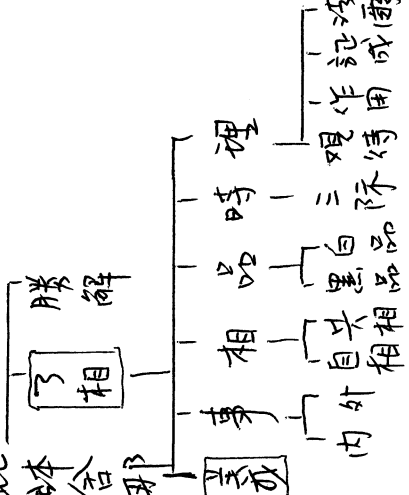

心比度  
同見  
取相因緣  
修作意

毗鉢舍那 了相

遍知對治  
遍知過患  
遍知因緣  
遍知自性  
淨障

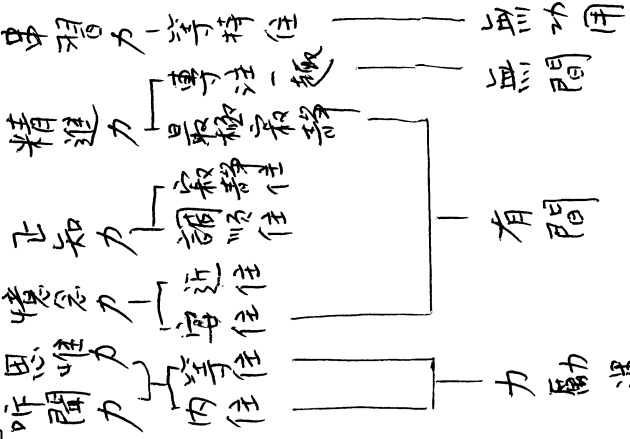

奢摩他 同分所緣

心一境性

奢摩他  
隨念  
數

- 遠離 — 遠離圓滿 — 正知而住
- 遠離 — 威儀圓滿 — 覺寤寤喻伽
- 遠離 — 如所圓滿 — 飲食知量
- 護養食足次具糧 — 根律儀
- 安立正念 — 戒律儀

8/11 四念住(一)抉擇談之(11)